

GARMIN®

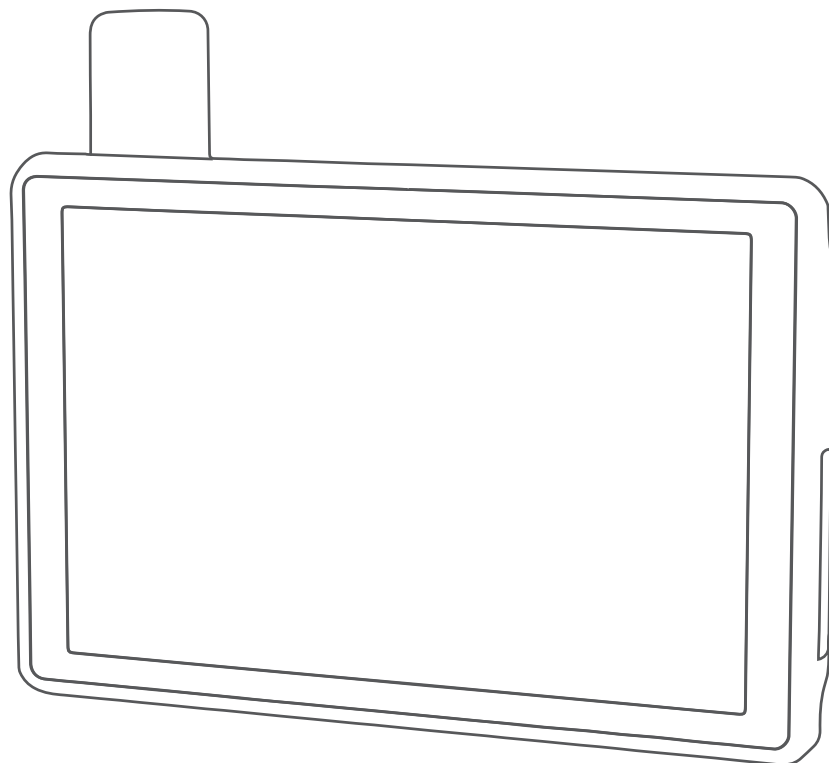

TREAD® - OVERLAND EDITION
TREAD XL - OVERLAND EDITION

Ръководство за притежателя

© 2021 Garmin Ltd. или нейните филиали

Всички права запазени. По силата на законите за авторски права това ръководство не може да бъде копирано, изцяло или частично, без писмено съгласие от Garmin. Garmin си запазва правото да променя или подобрява продуктите си и да внася промени в съдържанието на това ръководство, без да има задължение да уведомява които и да било лица или организации за такива промени или подобрения. Отидете в www.garmin.com за най-нови актуализации и допълнителна информация по отношение на използването на този продукт.

Garmin®, логото на Garmin, inReach®, TracBack® и Tread® са търговски марки на Garmin Ltd. или нейните дъщерни фирми, регистрирани в САЩ и други държави. BaseCamp™, Garmin Adventurous Routing™, Garmin Drive™, Garmin Explore™, Garmin Express™, Garmin PowerSwitch™ и myTrends™ са търговски марки на Garmin Ltd. или нейните дъщерни фирми. Тези търговски марки не могат да се използват без изричното разрешение на Garmin.

Android™ е търговска марка на Google Inc. Apple® и Mac® са търговски марки на Apple Inc, регистрирани в САЩ и други държави. Словната марка и логотата BLUETOOTH® са собственост на Bluetooth SIG, Inc. и всяко използване на подобно име от страна на Garmin е по лиценз. iOverlander™ е търговска марка на iOverlander. microSD® и логото на microSD са търговски марки на SD-3C, LLC. TripAdvisor® е регистрирана търговска марка на TripAdvisor LLC. Windows® е регистрирана търговска марка на Microsoft Corporation в САЩ и други държави. Wi-Fi® е регистрирана търговска марка на Wi-Fi Alliance. Другите търговски марки и търговски имена са собственост на съответните им притежатели.

Начално запознаване

⚠ ПРЕДУПРЕЖДЕНИЕ

Вижте ръководството *Важна информация относно продукта и безопасността* в кутията на продукта за предупреждения за продукта и друга важна информация.

- Актуализирайте картите и софтуера на Вашето устройство (*Актуализиране на карти и софтуер с помощта на мрежа Wi-Fi*, стр. 58).
- Монтирайте устройството във Вашето превозно средство и го свържете към захранването (*Монтаж и включване на устройството във Вашето превозно средство*, стр. 2).
- Регулирайте силата на звука (*Регулиране на звук и сила на звука на известия*, стр. 55) и яркостта на екрана (*Регулиране на яркостта на екрана*, стр. 5).
- Задайте профил на превозно средство (*Добавяне на профил на превозно средство*, стр. 5).
- Навигирайте до вашата дестинация (*Започване на маршрут*, стр. 37).

Общ преглед на устройството

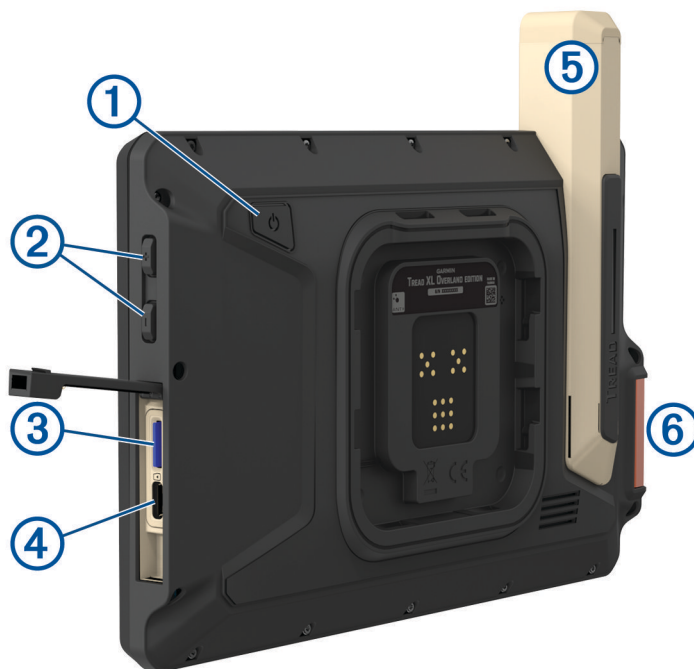

①	Бутон Вкл.
②	Управление на силата на звука
③	microSD® слот за карта с памет
④	USB порт за данни и захранване
⑤	Iridium® антена
⑥	SOS бутон (под защитно покритие)

Монтаж и включване на устройството във Вашето превозно средство

⚠ ПРЕДУПРЕЖДЕНИЕ

Този продукт съдържа литиево-йонна батерия. За да предотвратите нараняване или повреда на продукта, причинени от излагане на батерията на високи температури, съхранявайте устройството далече от пряка слънчева светлина.

Устройството и стойката за него съдържат магнити. При определени обстоятелства магнитите могат да причинят смущения в някои вътрешни медицински устройства и електронни устройства, включително пейсмейкъри, помпи за инсулин или твърди дискове в преносими компютри. Дръжте устройството далеч от медицински устройства и електронни устройства.

Преди да използвате устройството на батерия, трябва да го заредите.

- 1 Отворете палеца ①, натиснете вендузата към стъклото и обърнете палеца назад към стъклото. Палецът трябва да е ориентиран към горната страна на стъклото.

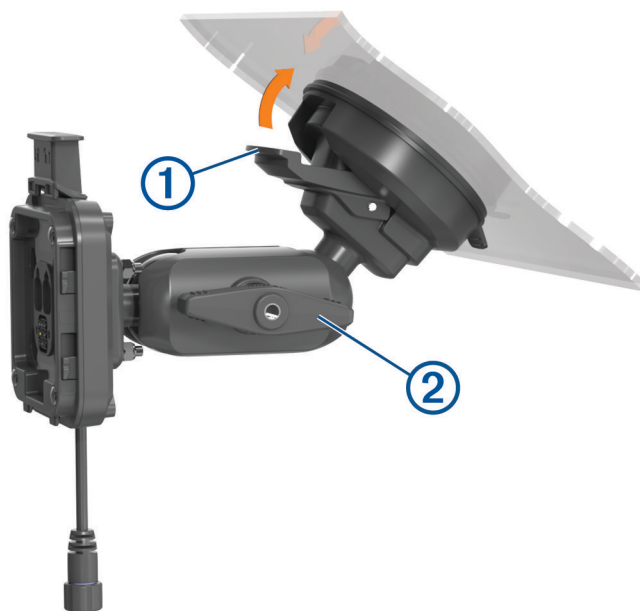

- 2 Затегнете бутона ② леко.
- 3 Ако е необходимо, регулирайте стойката за по-добър изглед и работа.
- 4 Затегнете бутона, за да закрепите стойката.
- 5 Включете захранващия кабел на превозното средство ③ към кабела ④

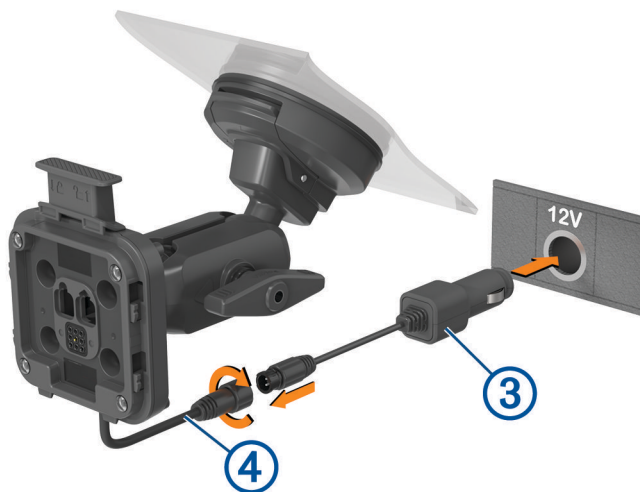

- 6 Затегнете каишката около свързаните захранващи кабели.
- 7 Включете другия край на захранващия кабел за превозното средство в извода във вашето превозно средство.
- 8 Поставете устройството върху магнитната стойка.



- 9 Натиснете заключалката ⑤, за да фиксирате устройството към стойката.

Включване и изключване на устройството

- За да включите устройството, натиснете бутона за включване ① или свържете устройството към източник на захранване.

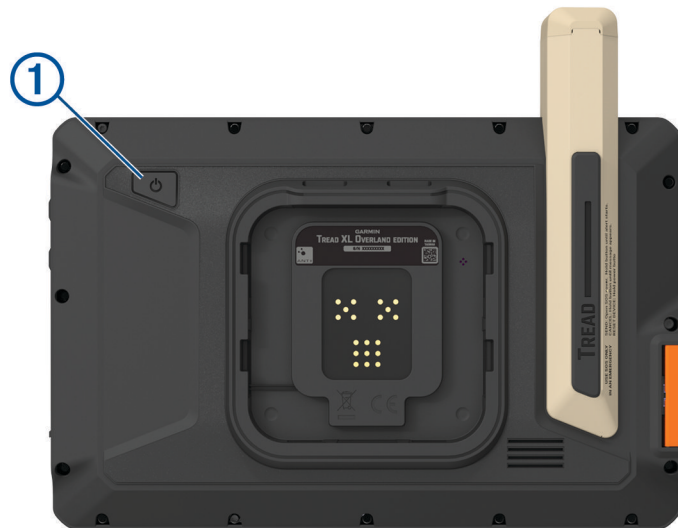

- За да превключите устройството в режим за пестене на енергия, натиснете бутона за Вкл., докато устройството е включено.



При режим на пестене на енергия екранът е изключен и устройството използва много малко енергия, но може да бъде събудено незабавно за използване.

СЪВЕТ: Можете да заредите устройството си по-бързо, ако го поставите в режим на пестене на енергия, докато зареждате батерията.

- За да изключите напълно устройството, задръжте бутона за включване, докато на екрана се покаже подкана, и изберете **Изключване**.







Прихващане на GPS сигнали

При включване на устройството си за навигация GPS приемникът трябва да събере данни от сателит и да определи текущата позиция. Необходимото време за приемане на сателитни сигнали се различава в зависимост от няколко фактора, включително това колко сте далече от мястото, където последно сте използвали устройството за навигация, дали има ясна видимост към небето и колко време е изминало от последното използване на устройството за навигация. При първоначално пускане на устройството за навигация прихващането на сателитни сигнали може да отнеме няколко минути.

- 1 Включете устройството.
- 2 Уверете се, че в лентата за състояние се показва  и активирайте услугите за местоположение, ако не се показва ([Активиране или деактивиране на услуги за местоположение](#), стр. 56).
- 3 Трябва да отидете на открито място с ясен изглед към небето, далеч от високи сгради и дървета. В горната част на навигационната карта се показва , докато устройството определя Вашето местоположение.

Икони в лентата на състоянието

Лентата на състоянието се намира в горния край на главното меню. Иконите в лентата на състоянието показват информация за функциите на устройството. Можете да избирате някои икони, за да промените настройките или да разгледате допълнителна информация.







	Състояние на услугите за местоположение. Показва, че местоположението Ви е установено.
	Bluetooth® състояние.
	Сила на сигнала на Wi-Fi®.
	Активен профил на превозно средство.
9:10	Час в момента.
	Ниво на зареждане на батерията.
	Състояние на връзката с приложение Tread (Сдвояване с Вашия смартфон , стр. 33).

Използване на сензорния екран

- Докоснете екрана, за да изберете даден елемент.
- Прокарайте или плъзнете пръст по екрана за преместване или превъртане.
- Щипнете с два пръста по екрана, за да намалите образа.
- Плъзнете с разтваряне на два пръста по екрана, за да увеличите образа.

Използване на екранните бутони

Екранните бутони позволяват навигиране на страници, менюта и опции на менюта на устройството.

- Изберете , за да се върнете към предишния екран в менюто.
- Задръжте , за да се върнете бързо към главното меню.
- Изберете  или  за превъртане през списъци или менюта.
- Задръжте  или , за да превъртате по-бързо.
- Изберете , за да видите контекстно меню с опции за текущия екран.

Регулиране на яркостта на екрана

Можете ръчно да регулирате яркостта с помощта на панела за известия или с менюто за настройки.

1 Изберете опция:

- Плъзнете надолу двата пъти от горната част на екрана, за да покажете бързите настройки в панела за известия.
- Изберете  > **Устройство** > **Екран** > **Ниво на яркост**.











2 Използвайте лентата с плъзгача, за да регулирате яркостта.

Профили на превозно средство

ПРЕДУПРЕЖДЕНИЕ



Въвеждането на параметрите на профила за Вашето превозно средство не гарантира, че те ще се отчитат при всички предложения за маршрут. Възможно е да има ограничения в данните за карти за някои предложения за маршрут. Винаги се съобразявайте с всички пътни знаци и условия, докато управлявате превозното средство. Неспазването на това може да доведе до инцидент, включващ телесни наранявания или смърт.

Профилите на превозно средство Ви позволяват да избирате различни настройки на базата на всяко превозно средство, което използвате с устройството. Активният профил на превозното средство е указан чрез икона в лентата за състоянието. Ако профилът на превозното средство включва ремарке, с иконата на превозно средство се появява икона на ремарке.

	Профил RV или каравана
	Профил на мотоциклет
	Профил ATV
	Режим едно до друго
	Профил на пълен размер
	Профил на моторна шейна
	Друг профил
	Профил с ремарке
	Профил с пътническо ремарке
	Профил с ремарке за лодка

Добавяне на профил на превозно средство

Можете да добавите профил на превозно средство за всяко превозно средство, което ще използвате с Вашето устройство.

- 1 Изберете  > **Навигация** > **Профил кола** > .
- 2 Изберете текущото си превозно средство.
- 3 Следвайте екранните инструкции, за да въведете характеристиките на превозното средство.

Избиране на профил на превозно средство

- 1 Плъзнете надолу два пъти от горната част на екрана.
- 2 Изберете иконата за профил на превозно средство на лентата за състояние.

Добавяне на резервоари с пропан







ЗАБЕЛЕЖКА: Тази функция не се предлага във всички модели продукти.

Когато добавяте резервоарите с пропан към профила на автомобила, устройството избягва маршрути през зони с ограничения за резервоари с пропан, което може да окаже влияние върху вашия маршрут. Устройството също така ви предупреждава, когато приближавате зони, които изискват изключване на резервоарите за пропан.

- 1 От профила на превозното средство изберете  > **Добавяне на бутилка**.
- 2 Въведете теглото на резервоара с пропан и изберете **Запис**.

Редактиране на профил на превозно средство

Можете да промените основната информация в профила на превозното средство или да добавите подробна информация към профила на превозното средство като максимална скорост.

- 1 Изберете  > **Навигация** > **Профил кола**.
- 2 Изберете профила на превозно средство, който искате да редактирате.
- 3 Изберете опция:
 - За да редактирате информацията на профила на превозното средство, изберете  и изберете поле за редактиране.
 - За да преименувате профил на превозно средство, изберете  >  > **Преименуване профил**.
 - За да изтриете профил на превозно средство, изберете  >  > **Изтриване**.

Функции за офроуд навигация

Маршрути

Маршрутът представлява пътя от текущото ви местоположение до една или повече дестинации.

- За офроуд използване можете да конфигурирате устройството да изчислява маршрути от точка до точка в права линия (*Маршрути по права линия, стр. 8*).
- Устройството изчислява препоръчителен маршрут до вашата дестинация въз основа на зададените предпочитания, включително режима на изчисляване на маршрут (*Промяна на режима за изчисляване на маршрут, стр. 42*) и избягвания (*Избягване на забавяния, пътни такси и зони, стр. 41*).
- Устройството може също да избягва пътища, които не са подходящи за активния профил на превозно средство.
- Можете бързо да започнете навигация до вашата дестинация с помощта на препоръчителния маршрут или можете да изберете алтернативен маршрут (*Започване на маршрут, стр. 37*).
- Ако има специфични пътища, които трябва да използвате или избягвате, можете да персонализирате маршрута (*Моделиране на Вашия маршрут, стр. 40*).
- Можете да добавяте множество дестинации към един маршрут (*Добавяне на Място към маршрута, стр. 40*).

Приключенски пътища и пътеки

⚠ ПРЕДУПРЕЖДЕНИЕ

Въвеждането на характеристиките на Вашето превозно средство не гарантира, че те ще се отчитат при всички предложения за маршрут. Възможно е да има ограничения в данните за карти за някои предложения за маршрут. Винаги се съобразявайте с всички пътни знаци и условия, докато управлявате превозното средство. Ако не го направите, това може да доведе до злополука, включваща телесни наранявания или смърт.

Това устройство може да показва навигация извън пътища и пътеки въз основа на профила на превозното Ви средство. Пътеките ① са оцветени въз основа на достъпност. Можете да изберете , за да зададете кои приключенски пътища и пътеки да се показват на картата.

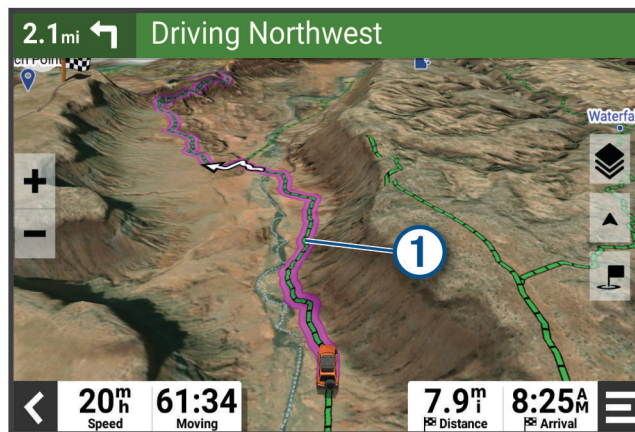

Маршрути по права линия

За зони без определени пътища или пътеки устройството Ви насочва към Вашата дестинация, използвайки маршрут по права линия. Можете да зададете няколко точки, чрез които да навигирате по маршрут през зони без пътища.



- 1 Разстояние до дестинацията.
- 2 Маршрутът е маркиран на картата.
- 3 Скорост на превозното средство.
- 4 Инструменти за карта. Предоставя инструменти за показване на повече информация относно Вашия маршрут и заобикаляща среда.
- 5 Слоевете на картата. Позволява Ви да промените ориентацията на картата и да добавяте топографски и BirdsEye изображения към изгледа на картата.

Пропускане на следващото спиране по Вашия маршрут

Можете да пропуснете предстоящо местоположение, което преди сте добавили към Вашия маршрут.

От картата изберете  > Да.

Спиране на маршрута

От картата изберете  > Стоп.

Трасета

Трасето е запис на вашия път. Регистърът на трасето съдържа информация за записания път, включително време, място и височини.

Записване на трасета

Записването на трасета записва Вашия път. Когато започнете записване на трасе, Вашето устройство регистрира местоположението Ви и актуализира линията на трасето. Ако Вашето устройство е сдвоено с Garmin Explore™ акаунт, то периодично ще синхронизира записани трасета с приложението.

- 1 От главното меню плъзнете наляво и изберете **Записване на трасе**
- 2 Изберете **Старт**.

Навигиране по трасе

Можете да навигирате по запаметено трасе, като използвате приложението Garmin Explore на Вашето устройство.

- 1 Изберете  > Приключ. > Explore > Следи.
- 2 Изберете трасе.
- 3 Изберете **Давай**.

Преглед на Вашите колекции на картата

Преди да можете да видите слоя за колекции на картата, трябва да сдвоите устройството си с приложението Tread и да синхронизирате устройството си с акаунта си в Garmin Explore.

Можете да преглеждате Вашите Garmin Explore колекции директно на картата. Трябва да активирате слоя на картата за колекции, за да използвате тази функция.

ЗАБЕЛЕЖКА: Ако не назначите категория за колекция към данните на Garmin Explore, тя ще се покаже като неорганизирана колекция.

- 1 Изберете **Покажи карта** >  > **Колекции**.
- 2 Изберете една или повече категории за колекции от списъка.
- 3 Изберете **Запис**.

Вашите колекции се показват като икона на картата.

„Наклон и въртене“

ПРЕДУПРЕЖДЕНИЕ

Приложението „Наклон и въртене“ е предназначено да показва ъглите на превозното средство само на базата на калибрираните измервания. Вие сте отговорни да калибрирате устройството. Промените в положението на устройството след калибриране могат да повлияят на точността на измерванията. Измерените стойности са предложения, които са базирани само на данните, които Вие сте въвели в устройството. Правете измервания често и внимателно и им позволете да се стабилизират след значителни промени в околните условия. Винаги позволявайте допустима граница на безопасност за промени в условията и грешки при отчитане. Неуспешното отчитане на Вашето превозно средство и околна среда може да доведе до смърт или сериозно нараняване.

Устройството ви предупреждава, ако Вашето превозно средство се накланя или върти под ъгъл, който може да повлияе на стабилността на превозното средство.

Калибриране на наклон и въртене

Можете да зададете ъгъла на превозното си средство на нула по всяко време.

- 1 Паркирайте превозното си средство на хоризонтална, равна повърхност.
- 2 Регулирайте позицията на устройството в стойката, така че да можете удобно да гледате екрана.
- 3 От главното меню плъзнете наляво и изберете **Наклон и въртене** > **Калибриране**.

Стойностите за наклон и въртене се нулират до 0 градуса.

ПРЕДУПРЕЖДЕНИЕ

За най-добра прецизност трябва да калибрирате наклона и въртенето всеки път, когато премествате устройството си.

Регулиране на ъгли за предупреждение

Можете да регулирате ъглите, в които устройството активира предупреждение за наклон или въртене. Вие сте отговорни за познаването и задаването на правилния ъгъл на наклон и въртене за Вашето превозно средство.

- 1 От главното меню плъзнете наляво и изберете **Наклон и въртене** >  > **Предупреждение за ъгли**.
- 2 Плъзнете нагоре или надолу, за да регулирате ъгъла за предупреждение за наклон или въртене.
- 3 Изберете **Приемам**.

Активиране или деактивиране на предупреждения за ъгли

- 1 От главното меню плъзнете наляво и изберете **Наклон и въртене > ⋮**.
- 2 Изберете опция:
 - За да включите или изключите известията за наклон и въртене, изберете **И-я „Наклон и въртене“**.
 - За да включите или изключите звукови предупреждения, изберете **Звукови предупр..**

Преглед на висотомер, барометър и компас

Устройството съдържа вътрешни сензори за висотомер, барометър и компас с автоматично калибриране.

Изберете **■ ■ > Приключ. > АБВ**.

СЪВЕТ: Можете също да изберете графичен елемент Висотомер или Барометър, за да отворите приложението АБВ.

Калибриране на компаса

БЕЛЕЖКА

Калибрирайте електронния компас на открито. За да подобрите точността на направлението, не стойте близо до метални обекти или обекти, които влияят на магнитните полета, като превозни средства, електронни устройства, сгради и въздушни електропроводи.

Когато устройството Ви е свързано към стойката, то използва GPS данни, за да определи направлението на компаса. Когато премахнете устройството от стойката, то използва вграден компас, за да покаже посоката Ви.

Всеки път, когато разкачите устройството от стойката, устройството Ви подканва да калибрирате компаса.

Ако компасът работи неправилно, например след изминаване на големи разстояния или след големи температурни амплитуди, можете да калибрирате компаса ръчно за подобряване на точността.

- 1 Разкачете устройството от стойката и го преместете далеч от обекти, които влияят на магнитните полета.
- 2 От главното меню плъзнете наляво и изберете **Висотомер > ⋮ > Калибриране на компаса**.
- 3 Следвайте инструкциите на екрана.

Групово каране

Приложението Group Ride Ви позволява да координирате водачи и да комуникирате с водачи наблизко чрез предварително зададени текстови съобщения, местоположения на карта на живо и гласови комуникации.

ЗАБЕЛЕЖКА: Преди да можете да използвате приложението Group Ride, трябва да инсталирате аксесоар за Group Ride. Отидете на garmin.com, за да закупите аксесоар за Group Ride.

Стартиране на групово каране

Можете да създадете групово каране, което Ви позволява да изберете канал за групово радио, да преглеждате и премахвате водачи, които да се присъединяват към Вашето групово каране и да зададете име на груповото каране.

ЗАБЕЛЕЖКА: За някои модели продукти приложението Group Ride се намира в менюто за приложения.

- 1 От главното меню изберете **Групово каране > Започнете групово каране**.
- 2 Въведете името на водача и изберете **Край**.
- 3 Ако е необходимо, изберете радиоканала и изберете **Напред**.
- 4 Въведете името на водача и изберете **Край**.
Когато водачи се присъединят към Вашето групово каране, техните имена се показват в списъка.
- 5 Изберете **Старт**.
Груповото каране започва, след като всички водачи се синхронизират с груповото каране.

Присъединяване към групово каране

Можете да се присъедините към групово каране наблизно, което е било създадено от друг водач.

ЗАБЕЛЕЖКА: За някои модели продукти приложението Group Ride се намира в менюто за приложения.

- 1 От главното меню изберете **Групово каране** > **Групови карания наблизно**.
- 2 Изберете групово каране наблизно и изберете **Присъед**.

Повторно присъединяване към скорошна група за каране

Можете да се присъедините повторно към всяко едно от Вашите десет последни групови карания.

- 1 От главното меню изберете **Групово каране** > **Скорошни групови карания**.
- 2 Изберете скорошно групово каране и изберете **Присъед**.

Добавяне на водачи към групово каране

Можете да добавите водачи към групово каране, което вече се изпълнява.

- 1 От главното меню изберете **Групово каране**.
- 2 Ако е необходимо, изберете .
- 3 Изберете **Добави**.
Когато нови водачи се присъединят към груповото каране, те се показват в списъка.
- 4 Изберете **Продължаване**.

Предаване на съобщение

ПРЕДУПРЕЖДЕНИЕ

Не четете, не изпращайте и не отговаряйте на съобщения, докато шофирате. Ако направите това, екранът може да Ви разсее, което би могло да доведе до инцидент, причиняващ телесни наранявания или смърт.

Можете да предавате предварително зададено съобщение към членовете във Вашето активно групово каране, което е в диапазон на VHF радио.

- 1 От главното меню изберете **Групово каране**.
- 2 Ако е необходимо, изберете .
- 3 Изберете **Предаване на група**.
- 4 Изберете предварително зададено съобщение и изберете **Изпращане**.

Предаване на място

ПРЕДУПРЕЖДЕНИЕ

Докато карате, не взаимодействайте с дисплея за предаване на Вашето местоположение. Ако направите това, екранът може да Ви разсее, което би могло да доведе до инцидент, причиняващ сериозни телесни наранявания или смърт.

Можете да предавате местоположение към членове във Вашето активно групово пътуване, което е в диапазон на VHF радио.

- 1 От главното меню изберете **Групово каране**.
- 2 Ако е необходимо, изберете .
- 3 Изберете **Предаване на група** > **Предаване на място** и изберете местоположение.
- 4 Изберете **Сподели**.

Преглед на известие за групово каране

ПРЕДУПРЕЖДЕНИЕ

Не четете и не отговаряйте на известия, докато шофирате. Ако направите това, екранът може да Ви разсее, което би могло да доведе до инцидент, причиняващ сериозни телесни наранявания или смърт.

От повечето страници се извежда известие, когато устройството получава предавано местоположение или съобщения за групово каране. Можете също да преглеждате известия за групово каране в приложението Group Ride.

ЗАБЕЛЕЖКА: Когато преглеждате картата, новите известия се извеждат в инструмент за карта в края на екрана.

- 1 От главното меню изберете **Групово каране** >  и изберете известие.
- 2 Изберете **Давай**, за да навигирате до избрано място.

Излизане от групово каране

- 1 От главното меню изберете **Групово каране**.
- 2 При нужда изберете .
- 3 Изберете **Изход** > **Да**.

Настройки на групово каране

От главното меню изберете **Групово каране** > .

Редактиране на името на водача: Позволява Ви да зададете името си, което се извежда по време на групово каране. Тази настройка не е достъпна по време на активно групово каране.

Етикети на картата на водача: Задава етикета, който да се извежда на всеки активен водач на картата.

Пок. на трас. на карт.: Показва пътеката, по която всеки един член от груповото каране поема на картата.

Автоматизиране до група: Позволява на картата автоматично увеличаване до активното групово каране.

Възст. на настр. по подр.: Позволява Ви да нулирате всички настройки на груповото каране до фабричните стойности. Тази настройка не е достъпна по време на активно групово каране.

Радио



ЗАБЕЛЕЖКА: Тази функция не се предлага във всички модели продукти.

ЗАБЕЛЕЖКА: Преди да можете да използвате приложението Radio, трябва да инсталирате аксесоар за Group Ride. Отидете на garmin.com, за да закупите аксесоар за Group Ride.

Можете да използвате приложението Radio, за да създадете предварителни настройки на радиото, да изберете радиоканал и да изберете кодове на шумопотискане. За да използвате тази функция, трябва да свържете устройството и антената към стойка за групово каране. Устройството Tread - Overland Edition конфигурира автоматично настройките на радиото, когато се присъедините или създадете групово каране.

Изберете предварителна настройка

ЗАБЕЛЕЖКА: За някои модели на продукти приложението Radio се намира в менюто за приложения.

- 1 От главното меню изберете **Радио**.
- 2 Изберете опция:
 - За придвижване през наличните предварителни настройки изберете  или .
 - За да изберете предварителна настройка от менюто, изберете **Предварителна настройка**.

Избиране на радиоканал

- 1 От главното меню изберете **Радио**.
- 2 Изберете опция:
 - За преместване до различен канал изберете **+** или **-**.
 - За да изберете MURS канал от менюто, изберете **Канал**.

Регулиране на шумопотискането

Можете да регулирате шумопотискането и да промените CTCSS, DCS и отворените режими на шумопотискане, за да подобрите качеството на аудио и да избегнете радио смущения във Вашия регион.

- 1 От главното меню изберете **Радио**.
- 2 Изберете опция:
 - За да изберете режим на шумопотискане в рамките на текущия режим, изберете **+** или **-**.
 - За да регулирате режима на шумопотискане, изберете **Отворено**.

Добавяне на предварителни настройки на радиото

- 1 Изберете **Радио > Предварителна настройка > (+)**.
- 2 Изберете **+** или **-**, за да изберете канал и код на шумопотискане.
- 3 Изберете **Запис**.

Избор на тон „разбрано“

Можете да изберете тона, които другите устройства да възпроизвеждат, когато работите с радиото си.

- 1 Изберете **Радио > 📞 > Тон „разбрано“**.
- 2 Избор на тон „разбрано“.
Устройството възпроизвежда избрания тон.
- 3 Изберете **Запис**.

Изключване на радиото

Изберете **Радио > 🏠 > Да**.

Активиране на „натисни и говори“ със слушалки

Можете да активирате органите за управление за „натисни и говори“ със съвместими Bluetooth слушалки. Това Ви позволява да предавате гласа си, като използвате функцията за гласово набиране на слушалките.

- 1 Изберете **Радио > 📞 > „Натисни и говори“ със слушалки**.
- 2 Ако е необходимо, следвайте инструкциите на екрана, за да сдвоите слушалките си с устройството.
- 3 Изберете **„Натисни и говори“ със слушалки**.
- 4 Изберете **✓**.