

GARMIN®

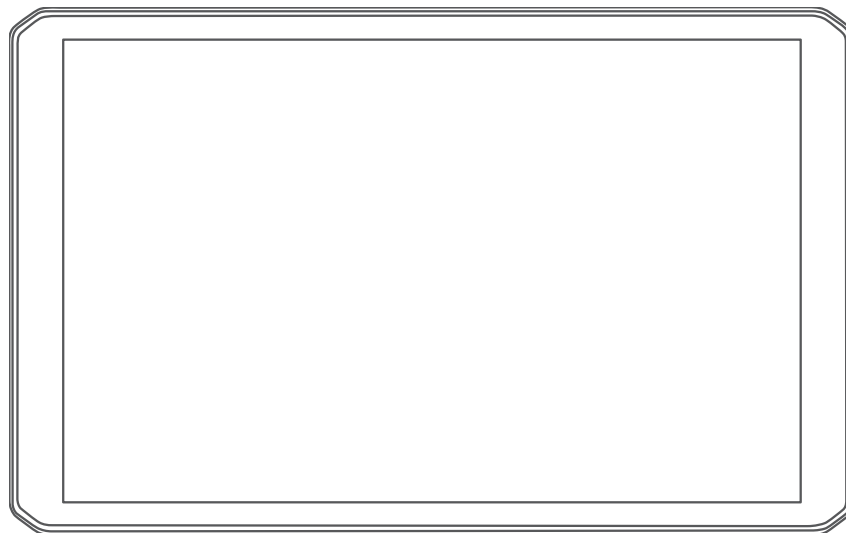

RV 895 / RV 1095
CAMPER 895 / CAMPER 1095

Ръководство за притежателя

© 2022 Garmin Ltd. или нейните филиали

Всички права запазени. По силата на законите за авторски права това ръководство не може да бъде копирано, изцяло или частично, без писмено съгласие от Garmin. Garmin си запазва правото да променя или подобрява продуктите си и да внася промени в съдържанието на това ръководство, без да има задължение да уведомява които и да било лица или организации за такива промени или подобрения. Отидете в www.garmin.com за най-нови актуализации и допълнителна информация по отношение на използването на този продукт.

Garmin® и логото на Garmin са търговски марки на Garmin Ltd. или нейните дъщерни фирми, регистрирани в САЩ и други държави. Тези търговски марки не могат да се използват без изричното разрешение на Garmin.

BC™, Garmin Drive™, Garmin Express™, Garmin PowerSwitch™ и myTrends™ са търговски марки на Garmin Ltd. или нейните дъщерни фирми. Тези търговски марки не могат да се използват без изричното разрешение на Garmin.

Android™ е търговска марка на Google Inc. Apple® и Mac® са търговски марки на Apple Inc, регистрирани в САЩ и други държави. Маркировките BLUETOOTH® на думи и патентите са собственост на Bluetooth SIG, Inc. и всяка употреба на такава маркировка на думи или лого на Garmin е предмет на лицензиране. Foursquare® е запазена марка на Foursquare Labs, Inc. в САЩ и други държави. microSD® и логото на microSDHC са търговски марки на SD-3C, LLC. Pilot Flying J™ и Pilot Flying J Travel Centers™ са търговски марки на Pilot Travel Centers LLC и нейните дъщерните дружества. TripAdvisor® е регистрирана търговска марка на TripAdvisor LLC. Ultimate Campgrounds е търговска марка на The Ultimate Public Campground Project. Windows® е регистрирана търговска марка на Microsoft Corporation в САЩ и други държави. Wi-Fi® е регистрирана марка на Wi-Fi Alliance Corporation.

Съдържание

Начално запознаване 1

Общ преглед на устройството.....	1
Монтаж и включване на устройството във Вашето превозно средство.....	3
Монтиране на стойката за завинтване върху таблото.....	6
Инсталиране на сферичния адаптер за монтаж.....	8
Включване и изключване на устройството.....	9
Прихващане на GPS сигнали.....	9
Начален екран.....	10
Отваряне на приложение.....	11
Добавяне на преки пътища на началния екран.....	11
Преглед на известия.....	11
Икони в лентата на състоянието.....	11
Използване на сензорния екран.....	12
Регулиране на яркостта на екрана..	12

Профили на превозно средство... 12

Добавяне на профил на превозно средство.....	12
Профил на автомобил.....	13
Превключване на профила на превозното средство.....	13
Добавяне на резервоари с пропан..	13
Редактиране на профил на превозно средство.....	13

Функции и предупреждения за информираност на шофьора..... 14

Активиране или деактивиране на предупреждения за шофьор.....	14
Камери за скорост и червен светофар.....	15

Навигация до вашата дестинация..... 15

Маршрути.....	15
Планиране на маршрут.....	15
Редактиране и запис на активния маршрут.....	15
Започване на маршрут.....	16

Стартиране на маршрут с помощта на функцията „Маршрути за пътуване“.....	16
Започване на маршрут с помощта на картата.....	16
Отиване У дома.....	16
Вашият маршрут на картата.....	17
Активно насочване в лента.....	18
Преглед на завои и напътствия... ..	18
Показване на целия маршрут на картата.....	18
Пристигане във Вашата дестинацията.....	18
Промяна на Вашия активен маршрут.....	19
Добавяне на Място към маршрута.....	19
Моделиране на Вашия маршрут... ..	19
Правене на обход.....	20
Промяна на режима за изчисляване на маршрут.....	20
Спиране на маршрута.....	20
Използване на предлагани маршрути.....	20
Избягване на забавяния, пътни такси и зони.....	20
Избягване на забавяния поради трафик по маршрута.....	20
Избягване на платени пътища.....	20
Избягване на стикери за платени пътни такси.....	21
Избягване на особености по пътя.....	21
Избягване на екологични зони.....	21
Отбягвания по избор.....	21

Намиране и записване на местоположения..... 22

Намиране на къмпинги.....	22
Намиране на къмпинги с удобства.....	23
Намиране на услуги за RV.....	23
Намиране на местоположение с помощта на лентата за търсене.....	23
Предпочитани места.....	23
Извършване на търсене на предпочитани места.....	23
Намиране на адрес.....	24

Намиране на местоположение по категория.....	24	Преглед на инструмент за картата.....	31
Търсене в рамките на категория.....	24	Напред по пътя.....	31
Резултати от търсене на местоположение.....	25	Преглед на предстоящи местоположения.....	32
Промяна на областта на търсене....	26	Персонализиране на категориите Напред по пътя.....	32
Потребителски интересни точки.....	26	Планиране на пристигане.....	32
Инсталиране на POI Loader.....	26	Предстоящи градове.....	32
Намиране на потребителски точки POI.....	26	Преглед на предстоящи градове и услуги за изход.....	33
Инструменти за търсене.....	26	Символи за вниманиа и предупреждения.....	33
Намиране на пресечка.....	27	Предупреждения за ограничение.....	34
Намиране на местоположение по координати.....	27	Предупреждения за състоянието на пътя.....	34
Foursquare.....	27	Предупреждения.....	35
Търсене Foursquare Интересни места.....	27	Информация за пътуването.....	35
Преглед на Foursquare подробни данни за място.....	27	Гледане на данни за пътуването от картата.....	35
Tripadvisor.....	27	Нулиране на информацията за пътуването.....	35
Намиране на Tripadvisor интересни места.....	28	Показване на предстоящия трафик.....	36
Преглед на скоро намерени местоположения.....	28	Показване на трафика на картата.....	36
Изчистване на списъка със Скоро намерени места.....	28	Търсене на пътни произшествия.....	36
Показване на информация за текущото местоположение.....	28	Персонализиране на картата.....	36
Намиране на спешни услуги и гориво.....	28	Персонализиране на слоевете на картата.....	36
Получаване на напътствия до текущото ви местоположение.....	28	Промяна на полето за данни на картата.....	36
Добавяне на кратка команда.....	29	Промяна на гледната точка на картата.....	36
Премахване на кратка команда...	29		
Записване на Местоположения.....	29	Услуги в реално време, трафик и функции за смартфон.....	37
Записване на Местоположение...	29	Сдвояване с Вашия смартфон.....	37
Запаметяване на текущото ви положение.....	29	Съвети след свързване на устройствата.....	37
Редактиране на запаметено местоположение.....	29	Отиване на адрес или местоположение, използвайки Garmin Drive приложението.....	38
Задаване на категории към Запаметено местоположение.....	30	Интелигентни известия.....	38
Изтриване на запаметено местоположение.....	30	Получаване на известия.....	38
Използване на картата.....	30	Обаждане със свободни ръце.....	39
Инструменти за карта.....	31		

Започване на разговор.....	39	Навигация по запаметен маршрут.....	43
Приемане на повикване.....	39	Редактиране и запис на активния маршрут.....	44
Използване на Опции при разговор.....	39	Програми за лоялност.....	44
Записване на телефонен номер като предварителна настройка....	39	Регистър на Сервизна хронология..	44
Активирани или деактивирани на функциите на Bluetooth.....	39	Добавяне на Служебни категории.....	44
Показване или скриване на известия от приложението (Android™).....	40	Изтриване на Служебни категории.....	44
Показване или скриване на категории на известия за Вашето устройство Apple®.....	40	Преименуване на Служебни категории.....	44
Изключване на Bluetooth устройство.....	40	Редактиране на Служебен запис.....	45
Изтриване на сдвоено Bluetooth устройство.....	40	Изтриване на Служебни записи...	45
Трафик.....	40	Проверка на прогнозата за времето.....	45
Получаване на данни за трафик чрез Вашия смартфон.....	41	Показване на Времето близо до различен град.....	45
Показване на трафика на картата...	41	Приложение Garmin PowerSwitch™ ..	46
Търсене на пътни произшествия.....	41	Активирани на превключвател за вкл./изкл.....	46
Гласова команда.....	41	Изключване на всички превключватели.....	46
Съвети за говорене на устройството.....	41	Персонализиране на бутон.....	47
Стартиране на навигация с гласово активиране Garmin.....	41	Назначаване на превключвател към вход за управление.....	47
Проверка на Вашия час на пристигане.....	42	Добавяне на персонализирано оформление.....	47
Извършване на телефонен разговор с помощта на Вашия глас.....	42	Настройки.....	49
Промяна на настройките на устройството с глас.....	42	Настройки за навигация.....	49
Използване на приложенията.....	42	Настройки на картата и превозното средство.....	49
Преглед на ръководството на притежателя на Вашето устройство.....	42	Активирани на карти.....	49
Планиране на маршрут.....	42	Свързване към безжична мрежа....	49
Планиране на маршрут.....	43	Разрешаване Bluetooth Безжична технология.....	50
Редактиране и пренареждане на места в даден маршрут.....	43	Настройки за подпомагане на водача.....	50
Промяна на опциите за движение по маршрут за маршрут.....	43	Настройки за трафика.....	50
		Настройки на дисплея.....	50
		Настройки на звук и известия.....	51
		Регулиране на звук и сила на звука на известия.....	51
		Настройване на аларма.....	51
		Активирани или деактивирани на услуги за местоположение.....	51

Начално запознаване

ПРЕДУПРЕЖДЕНИЕ

Вижте ръководството *Важна информация относно продукта и безопасността* в кутията на продукта за предупреждения за продукта и друга важна информация.

- Актуализирайте картите и софтуера на Вашето устройство (*Актуализиране на карти и софтуер с помощта на мрежа Wi-Fi*, стр. 54).
- Монтирайте устройството във Вашето превозно средство и го свържете към захранването (*Монтаж и включване на устройството във Вашето превозно средство*, стр. 3).
- Регулирайте силата на звука (*Регулиране на звук и сила на звука на известия*, стр. 51) и яркостта на екрана (*Регулиране на яркостта на екрана*, стр. 12).
- Задайте профил на превозно средство (*Добавяне на профил на превозно средство*, стр. 12).
- Навигирайте до вашата дестинация (*Започване на маршрут*, стр. 16).

Общ преглед на устройството





①	Микрофон за обаждане със свободни ръце и гласова команда
②	Управление на силата на звука
③	Бутон Вкл.
④	USB порт за данни и захранване
⑤	Слот за карта с памет за карти и данни
⑥	Интерфейс на магнитна стойка с конектор с 14 щифта
⑦	Високоговорител

Монтаж и включване на устройството във Вашето превозно средство

⚠ ПРЕДУПРЕЖДЕНИЕ

Този продукт съдържа литиево-йонна батерия. За да предотвратите нараняване или повреда на продукта, причинени от излагане на батерията на високи температури, съхранявайте устройството далече от пряка слънчева светлина.

Устройството и стойката за него съдържат магнити. При определени обстоятелства магнитите могат да причинят смущения в някои вътрешни медицински устройства и електронни устройства, включително пейсмейкъри, помпи за инсулин или твърди дискове в преносими компютри. Дръжте устройството далеч от медицински устройства и електронни устройства.

Преди да използвате устройството на батерия, трябва да го заредите.

- 1 Отворете палеца **①**, натиснете вендузата към стъклото и обърнете палеца назад към стъклото. Палецът трябва да е ориентиран към горната страна на стъклото.



- 2 Включете захранващия кабел за превозното средство **②** в порта на стойката.

- 3 Ако е необходимо, развийте крилчатия винт на рамото на вендузата ③ и гайката на сферичната стойка ④ и регулирайте стойката за по-добър изглед и работа.



- 4 Затегнете крилчатия винт на рамото на вендузата и гайката на сферичната стойка.

5 Поставете устройството върху магнитната стойка.



6 Включете другия край на захранващия кабел за превозното средство в извода във вашето превозно средство.

Монтиране на стойката за завинтване върху таблото

Преди да закрепите сферичната стойка за завинтване към таблото си, Вие трябва да изберете подходящо място върху таблото.

⚠ ПРЕДУПРЕЖДЕНИЕ

Ваша е отговорността да гарантирате, че местоположението на монтиране на стойката съответства на всички приложими закони и разпоредби и не пречи на погледа върху пътя по време на безопасната работа на вашето превозно средство.

БЕЛЕЖКА

Избягвайте кабели, индикатори, въздушни възглавници, калъфи на въздушни възглавници, отопление и климатик, както и други предмети, когато пробивате водещите отвори и закрепвате стойката към превозното средство. Garmin® не носи отговорност за каквито и да било щети и последствия от инсталирането.

БЕЛЕЖКА

За избягване на евентуална вреда по превозното средство Garmin препоръчва инсталиране от професионалист за завинтването на сферичната стойка.

- 1 Поставете стойката ① на избраното място.

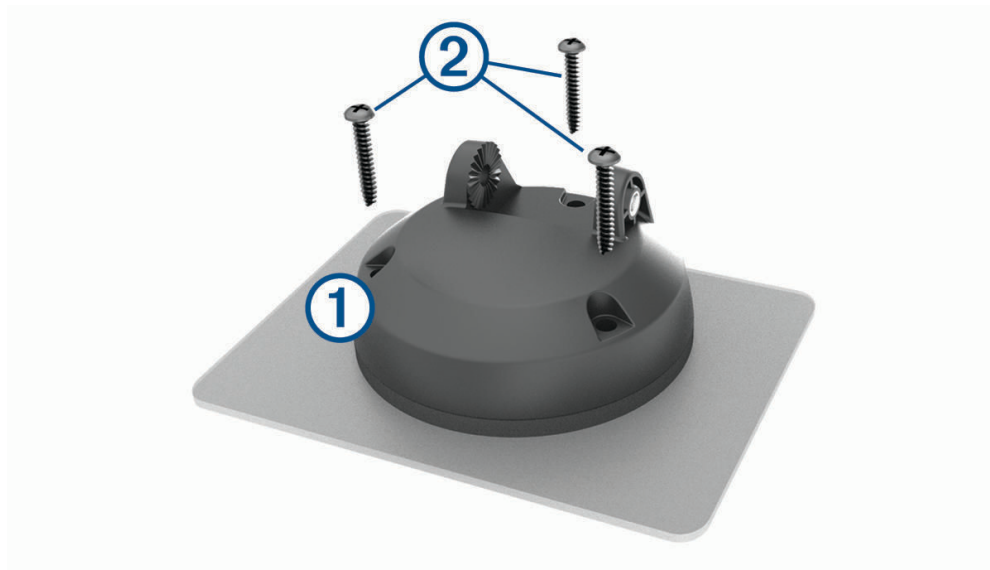

- 2 Използвайки стойката като шаблон, маркирайте трите места за винтовете.
- 3 Пробийте водещи отвори (опция).
За някои типове материали за монтаж е необходимо да пробиете водещи отвори.
- 4 Закрепете здраво стойката към повърхността с помощта на предоставените винтове ②.

5 Поставете рамото на сферичната стойка ③ в стойката.

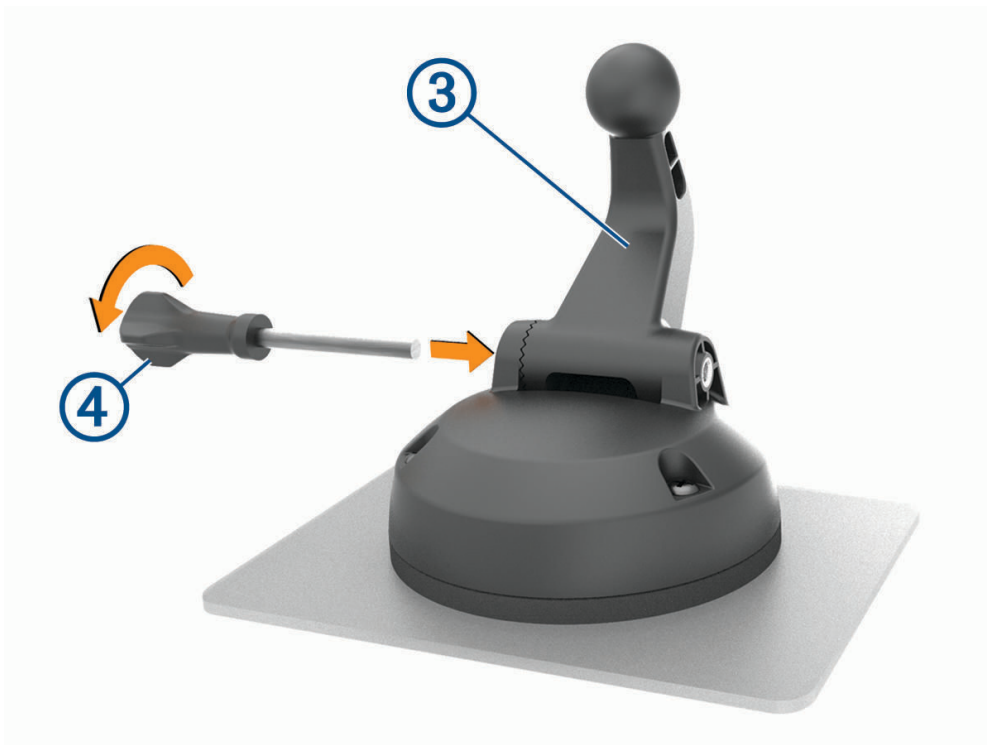

6 Поставете крилчатия винт ④ в стойката, след което го затегнете, за да закрепите рамото на сферичната стойка.

Инсталиране на сферичния адаптер за монтаж

Вашето устройство включва едноинчова сферична стойка, съвместима с решения за монтаж на трети страни.

- 1 Отстранете четирите винта ①, закрепващи гнездото на стойката ② към магнитната стойка.

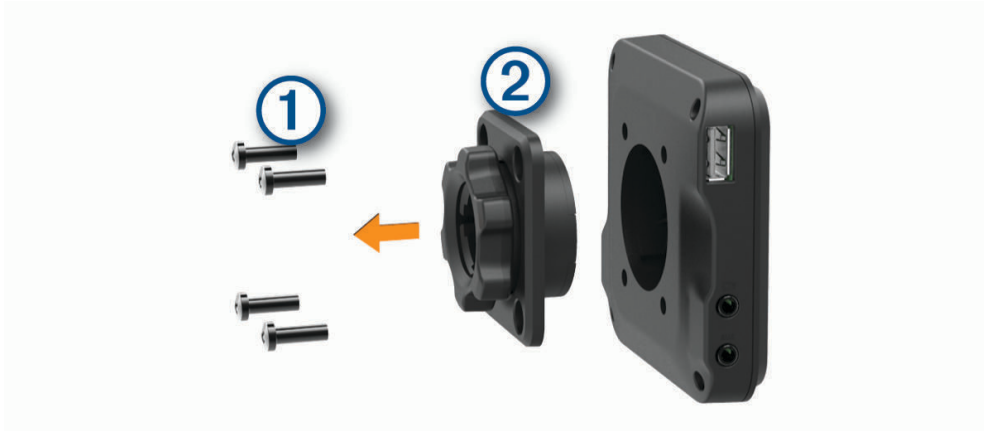

- 2 Отстранете гнездото на стойката.

- 3 Закрепете едноинчовата сферична стойка ③ към магнитната стойка с помощта на винтовете, отстранени в стъпка 1.

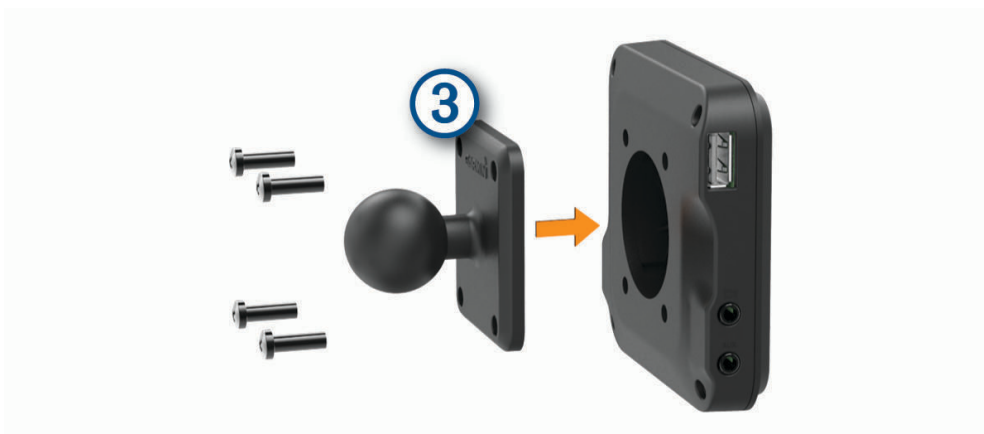

Включване и изключване на устройството



- За да включите устройството, натиснете бутона за включване ① или свържете устройството към източник на захранване.



- За да превключите устройството в режим за пестене на енергия, натиснете бутона за Вкл., докато устройството е включено.
При режим на пестене на енергия екранът е изключен и устройството използва много малко енергия, но може да бъде събудено незабавно за използване.
СЪВЕТ: Можете да заредите устройството си по-бързо, ако го поставите в режим на пестене на енергия, докато зареждате батерията.
- За да изключите напълно устройството, задръжте бутона за включване, докато на екрана се покаже подкана, и изберете **Изключване**.

Прихващане на GPS сигнали

При включване на устройството си за навигация GPS приемникът трябва да събере данни от сателит и да определи текущата позиция. Необходимото време за приемане на сателитни сигнали се различава в зависимост от няколко фактора, включително това колко сте далече от мястото, където последно сте използвали устройството за навигация, дали има ясна видимост към небето и колко време е изминало от последното използване на устройството за навигация. При първоначално пускане на устройството за навигация прихващането на сателитни сигнали може да отнеме няколко минути.

- 1 Включете устройството.
- 2 Уверете се, че в лентата за състояние се показва  и активирайте услугите за местоположение, ако не се показва ([Активиране или деактивиране на услуги за местоположение, стр. 51](#)).
- 3 Трябва да отидете на открито място с ясен изглед към небето, далеч от високи сгради и дървета. В горната част на навигационната карта се показва . Получават се спътници, докато устройството определя Вашето местоположение.

Начален екран

ЗАБЕЛЕЖКА: Оформлението на началния екран може да се различава, ако е персонализирано.



- ① Плъзнете надолу за преглед на известия. Плъзнете два пъти надолу за бърза смяна на настройки и яркост на подсветката.
- ② Изберете за започване на маршрут.
- ③ Изберете за преглед на картата.
- ④ Изберете, за да смените профила на превозното средство.
- ⑤ Изберете за преглед на интелигентни известия. Необходимо е приложението Garmin Drive™.
- ⑥ Изберете, за да отворите чекмеджето с приложения. Чекмеджето с приложения съдържа кратки команди до всичките приложения, инсталирани на Вашето устройство.
- ⑦ Задръжете, за да персонализирате тапета или да добавете изпълними модули към началния екран.

Отваряне на приложение

На началния екран има преки пътища за често използвани приложения. Чекмеджето с приложения съдържа всички приложения, инсталирани на Вашето устройство, организирани в два раздела. Разделът Навигация съдържа приложения Garmin, които са полезни за навигация, координиране и записване на часове работа. Разделът Помощни съдържа полезни приложения за комуникация и други задачи.

Изберете опция за отваряне на приложение:

- Изберете пряк път за приложения от началния екран.
- Изберете , изберете раздел и изберете приложение.

Добавяне на преки пътища на началния екран

- 1 Изберете .
- 2 Изберете раздел с приложения за преглед на допълнителни приложения.
- 3 Задръжте натиснато приложение или го плъзнете до място на началния екран.

Преглед на известия







ПРЕДУПРЕЖДЕНИЕ

Не четете и не отговаряйте на известия по време на шофиране, защото това може да доведе до разсейване, което може да доведе до инцидент, водещ до сериозно нараняване или смърт.

- 1 Плъзнете надолу от горната част на екрана.
Извежда се списъкът с известия.
- 2 Изберете опция:
 - За да стартирате действието или приложението, споменато в известието, изберете известието.
 - За отхвърляне на известие плъзнете известието надясно.

Икони в лентата на състоянието

Лентата на състоянието се намира в горния край на главното меню. Иконите в лентата на състоянието показват информация за функциите на устройството.

	Услуги за местоположение са включени (Активиране или дезактивиране на услуги за местоположение, стр. 51).
	Bluetooth® технологията е активирана.
	Свързване към Bluetooth устройство.
	Свързване към Wi-Fi® мрежа (Свързване към безжична мрежа, стр. 49).
 	Активен профил на превозно средство. Плъзнете два пъти надолу и изберете за преглед на настройките на профила на автомобила (Профили на превозно средство, стр. 12).
	Ниво на зареждане на батерията.

Използване на сензорния екран

- Докоснете екрана, за да изберете даден елемент.
- Прокарайте или плъзнете пръст по екрана за преместване или превъртане.
- Щипнете с два пръста по екрана, за да намалите образа.
- Плъзнете с разтваряне на два пръста по екрана, за да увеличите образа.

Регулиране на яркостта на екрана

Можете ръчно да регулирате яркостта с помощта на панела за известия или с менюто за настройки.

1 Изберете опция:

- Плъзнете надолу двата пъти от горната част на екрана, за да покажете бързите настройки в панела за известия.
- Изберете **Настройки > Устройство > Екран > Ниво на яркост**.

2 Използвайте лентата с плъзгача, за да регулирате яркостта.

Профили на превозно средство

ПРЕДУПРЕЖДЕНИЕ

Въвеждането на параметрите на вашето превозно средство не гарантира, че те ще се отчитат при всички предложения за маршрут или че ще получавате предупредителни икони във всички случаи. Може да има ограничения в картните данни, така че вашето устройство да не може да отчете тези ограничения или пътна обстановка във всички случаи. Винаги се съобразявайте с всички пътни знаци и условия, когато вземате решения при шофиране.

Движението по маршрут и навигацията се изчисляват различно в профила на вашето превозно средство. Активният профил на превозно средство е указан чрез икона на лентата за състоянието. Навигацията и настройките на картата на вашето устройство могат да бъдат персонализирани поотделно за всеки тип превозно средство.

Когато активирате профил на кемпер, устройството избягва да включва в маршрутите ограничени или непроходими зони въз основа на размерите, теглото и други характеристики на вашето превозно средство, които сте въвели.

Добавяне на профил на превозно средство

Трябва да добавите профил на превозно средство за всеки кемпер, който ще използвате с Вашето устройство.

1 Изберете профила на превозното средство от началния екран.

2 Изберете вид превозно средство:

- За да добавите каравана с постоянно свързан кемпер, изберете **Каравана**.
- За да добавите каравана, теглеща ремарке, изберете **Каравана с ремарке**.
- За да добавите кемпер, теглен зад лек автомобил, изберете **Превозно средство с ремарке**.

3 Ако е необходимо, изберете тип ремарке:

- За да добавите кемпер, който се тегли със стандартен теглич, изберете **Travel Trailer**.
- За да добавите кемпер, който се тегли с помощта петколесен теглич, изберете **Седлово прикачно устройство**.

ЗАБЕЛЕЖКА: Този вид ремарке не е наличен за всички региони.

- За да добавите ремарке за лодки, което се тегли със стандартен теглич, изберете **Ремарке за лодка**.
- За да добавите ремарке, което се тегли със стандартен теглич, изберете **Ремарке**.

4 Следвайте екранните инструкции, за да въведете характеристиките на превозното средство.

След като добавите профила на превозното средство, можете да го редактирате и да въведете допълнителна подробна информация ([Редактиране на профил на превозно средство, стр. 13](#)).



Профил на автомобил

Профилът на автомобил е предварително зареден профил на автомобил, предназначен за използване в автомобил без ремарке. Докато използва профила на автомобил, устройството изчислява стандартните маршрути на автомобила и маршрутите за големи превозни средства не са налични. Някои специфични за големи превозни средства функции и настройки не са достъпни, докато използвате профила на автомобил.

Превключване на профила на превозното средство

При всяко включване на устройството то Ви подканва да изберете профил на превозното средство. Можете ръчно да превключите към друг профил на превозното средство по всяко време.

1 Изберете опция:

- Плъзнете два пъти от горната част на екрана и изберете иконата на профила на превозното средство, като например  или .
- От началния екран изберете графичния елемент на профила на превозното средство (*Начален екран, стр. 10*).

2 Изберете профил на превозно средство.

Извежда се информацията за профила на превозното средство, включително мерни единици и тегло.

3 Изберете **Изберете**.

Добавяне на резервоари с пропан

ЗАБЕЛЕЖКА: Тази функция не се предлага във всички модели продукти.

Когато добавяте резервоарите с пропан към профила на автомобила, устройството избягва маршрути през зони с ограничения за резервоари с пропан, което може да окаже влияние върху вашия маршрут. Устройството също така ви предупреждава, когато приближавате зони, които изискват изключване на резервоарите за пропан.

1 От профила на превозното средство изберете > **Добавяне на бутилка**.

2 Въведете теглото на резервоара с пропан и изберете **Запис**.





Редактиране на профил на превозно средство

Можете да промените основната информация в профила на превозното средство или да добавите подробна информация към профила на превозното средство като максимална скорост.

1 Изберете > **Навигация** > **Профил кола**.

2 Изберете профила на превозно средство, който искате да редактирате.

3 Изберете опция:

- За да редактирате информацията на профила на превозното средство, изберете  и изберете поле за редактиране.
- За да преименувате профил на превозно средство, изберете  >  > **Преименуване профил**.
- За да изтриете профил на превозно средство, изберете  >  > **Изтриване**.

Функции и предупреждения за информираност на шофьора

⚠ ВНИМАНИЕ

Функциите за ограничение на скоростта и предупреждения за шофьора са само за информация и не заменят отговорността ви да се съобразявате с всички поставени знаци за ограничение на скоростта и да преценявате безопасността по всяко време при шофиране. Garmin няма да носи отговорност за каквито и да е пътни глоби или актове, които ще получите, ако не следвате всички приложими пътни закони и знаци.

Вашето устройство предоставя функции, които могат да помогнат за насърчаване на по-безопасно шофиране и да повишат ефективността, дори когато шофирате в позната зона. Устройството издава звуков сигнал или съобщение и извежда информация за всяко едно предупреждение. Можете да активирате или дезактивирате звуковия тон или някои видове предупреждения за шофьора. Не всички услуги се предлагат за всички региони.

Училища: Устройството издава звуков сигнал и извежда ограничението на скоростта (ако е налично) за приближаващо училище или училищна зона.

Ограничението на скоростта е надвишено: Устройството извежда червена граница върху иконата за ограничение на скоростта, когато надвишите посоченото ограничение на скоростта за текущия път.

Ограничението на скоростта е намалено: Устройството издава звуков сигнал и извежда предстоящото ограничение на скоростта, за да бъдете готови да коригирате скоростта.

Железопътен прелаз: Устройството издава сигнал, за да обозначи приближаващ железопътен прелаз.

Преминаващи животни: Устройството издава сигнал, за да обозначи приближаваща зона на преминаващи животни.

Завои: Устройството издава сигнал, за да обозначи отклонение на пътя.

По-бавен трафик: Устройството издава сигнал, за да обозначи по-бавен трафик, когато приближавате по-бавен трафик с по-висока скорост. Вашето устройство трябва да получава информация за трафик, за да може да използвате тази функция (*Трафик, стр. 40*).

Строителна зона: Устройството издава звуков сигнал и извежда съобщение, когато приближавате строителна зона.

Затваряне на лента: Устройството издава звуков сигнал и извежда съобщение, когато приближавате затваряне на лента.

Планиране на почивка: Устройството възпроизвежда сигнал и предлага предстояща спирка, след като сте шофирали дълго време.

Опасност от засядане: Устройството издава звуков сигнал и извежда съобщение, когато приближавате път, където Вашето превозно средство може да заседне.

Страничен вятър: Устройството издава звуков сигнал и извежда съобщение, когато приближавате път, където има опасност от страничен вятър.

Тесен път: Устройството издава звуков сигнал и извежда съобщение, когато приближавате път, който може да е прекалено тесен за Вашето превозно средство.

Стръмен наклон: Устройството издава звуков сигнал и извежда съобщение, когато приближавате стръмен наклон.

Държавни и щатски граници: Устройството издава звуков сигнал и извежда съобщение, когато приближавате границата на държава или щат.

Изключете бутилките за пропан: Устройството издава звуков сигнал и извежда съобщение, когато приближавате зона, където бутилките за пропан трябва да се изключат.

Активиране или дезактивиране на предупреждения за шофьор

Можете да активирате или дезактивирате няколко вида предупреждения за шофьора.

- 1 Изберете **Настройки > Помощ за шофьора > Звукови предупреждения за шофьора**.
- 2 Изберете или изчистете полето с отметка до всяко предупреждение.

Камери за скорост и червен светофар

БЕЛЕЖКА

Garmin не носи отговорност за точността или последствията от използването на база данни за камера за скорост или червен светофар.

ЗАБЕЛЕЖКА: Тази функцията не е налична за всички държави или модели продукти.

На някои места за някои модели продукти е налице информацията относно местоположения на камери за скорост и червен светофар. Устройството Ви уведомява, когато се приближите до докладвана камера за скорост или камера за червен светофар.

- На някои места устройството Ви може да получи данни в реално време от камерата за скорост и червения светофар, докато е свързано към смартфон, който използва приложението Garmin Drive.
- Можете да използвате софтуера Garmin Express™ (garmin.com/express), за да актуализирате базата данни за камери, запазена на Вашето устройство. Препоръчително е да актуализирате устройството си често, за да получавате най-актуалната информация за камерите.

Навигация до вашата дестинация

Маршрути

Маршрутът представлява пътя от текущото ви местоположение до една или повече дестинации.

- Устройството изчислява препоръчителен маршрут до вашата дестинация въз основа на зададените предпочитания, включително режима на изчисляване на маршрут (*Промяна на режима за изчисляване на маршрут, стр. 20*) и избягвания (*Избягване на забавяния, пътни такси и зони, стр. 20*).
- Устройството може също да избягва пътища, които не са подходящи за активния профил на превозно средство.
- Можете бързо да започнете навигация до вашата дестинация с помощта на препоръчителния маршрут или можете да изберете алтернативен маршрут (*Започване на маршрут, стр. 16*).
- Ако има специфични пътища, които трябва да използвате или избягвате, можете да персонализирате маршрута (*Моделиране на Вашия маршрут, стр. 19*).
- Можете да добавяте множество дестинации към един маршрут (*Добавяне на Място към маршрута, стр. 19*).

Планиране на маршрут

Може да използвате планирането на маршрут за създаване и записване на маршрут, по който да навигирате по-късно. Това може да е от полза при планиране на маршрут за доставки, ваканция или пътешествие. Можете да редактирате записан маршрут за допълнително персонализиране, включително пренареждане на местоположения, добавяне на предложени атракции и добавяне на точки за моделиране.



Можете също да използвате планирането на маршрут за редактиране и записване на активния маршрут.

Редактиране и запис на активния маршрут

Ако даден маршрут е активен, можете да използвате планировчика на маршрут, за да го редактирате и запишете.

- 1 Изберете  > **План. на марш.** > **Моят активен маршрут.**
- 2 Редактирайте маршрута с помощта на някоя от функциите на планировчика на маршрут. Маршрутът се преизчислява при всяка промяна, която правите.
- 3 Изберете **Запис**, за да запишете маршрута, по който може да навигирате по-късно (опция).

Започване на маршрут



- 1 Изберете **Накъде?** и потърсете местоположение (*Намиране и записване на местоположения, стр. 22*).
- 2 Изберете местоположение.
- 3 Изберете опция:
 - За да започнете навигация с помощта на препоръчания маршрут, изберете **Давай**.
 - За да редактирате хода на маршрута, изберете  >  и добавете към маршрута точки за моделиране (*Моделиране на Вашия маршрут, стр. 19*).

Устройството изчислява маршрут до мястото и Ви води с гласови напомнания и информация на картата (*Вашият маршрут на картата, стр. 17*). В края на картата се извежда общ преглед на главните пътища във вашия маршрут за няколко секунди.

Ако трябва да спирате на допълнителни дестинации, можете да добавите местата към вашия маршрут (*Добавяне на Място към маршрута, стр. 19*).

Стартиране на маршрут с помощта на функцията „Маршрути за пътуване“

Вашето устройство може да изчислява маршрути с предпочитание за пътища със завои, хълмове и няколко магистрали. Тази функция ще предостави по-приятно шофиране, но може да увеличи времето или разстоянието до Вашата дестинация.

- 1 Изберете **Накъде?** > **Категории**.
- 2 Ако е нужно, изберете подкатегория.
- 3 Изберете местоположение.
- 4 Изберете .
- 5 Използвайте плъзгача, за да увеличите или намалите дължината на маршрута Ви.
- 6 Ако е необходимо, изберете , за да добавите точки за моделиране към маршрута Ви.
- 7 Изберете **Давай**.

Започване на маршрут с помощта на картата

Можете да започнете маршрут, като изберете място на картата.

- 1 Изберете **Покажи карта**.
- 2 Плъзнете и мащабирайте картата, докато се покаже зоната за търсене.
- 3 Изберете точка, например местоположение на улица, пресечка или адрес.
- 4 Изберете **Давай**.

Отиване У дома

Когато за първи път стартирате маршрут към дома, устройството ви подканва да въведете вашето място У дома.

- 1 Изберете **Накъде?** > **Иди у дома**.
- 2 Ако е необходимо, въведете вашето място У дома.

Редактиране на Вашето място У дома

- 1 Изберете **Накъде?** >  > **Задав. място У дома**.
- 2 Въведете вашето място У дома.

Вашият маршрут на картата

Докато пътувате, устройството ви насочва към дестинацията с гласови напомнания и информация на картата. Инструкции за следващия завой или изход, или други действия се появяват в горния край на картата.



- ① Разстояние до следващото действие.
- ② Следващо действие в маршрута. Указва следващия завой, изход или друго действие и платното, в което трябва да се движите, ако е налично.
- ③ Име на улицата или изхода, свързани със следващото действие.
- ④ Маршрутът е маркиран на картата.
- ⑤ Следващо действие в маршрута. Стрелките по картата указват мястото на предстоящи действия.
- ⑥ Кратки пътища на инструменти за карта.
- ⑦ Инструменти за карта. Можете да изберете инструменти за показване на повече информация относно Вашия маршрут и заобикаляща среда.
- ⑧ Полета за данни.
СЪВЕТ: Можете да докоснете тези полета, за да промените информацията, която показват (*Промяна на полето за данни на картата, стр. 36*).
- ⑨ Скорост на превозното средство.

Активно насочване в лента

Когато наближите завой, изходи или магистрали по Вашия маршрут, до картата ще се появи подробна симулация на пътя, ако такава е налична. Цветна линия ① указва правилната лента за завоя.

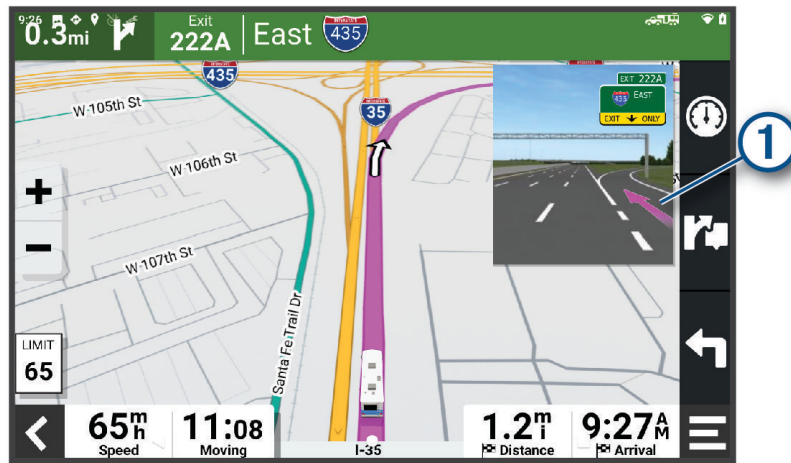

Преглед на завой и напътствия

Когато се движите по маршрут, можете да преглеждате предстоящите завой, смяна на платна или други напътствия за вашия маршрут.

1 От картата изберете една опция:

- За преглед на предстоящи завой и напътствия, докато шофирате, изберете  > **Завой**. Инструментът на картата извежда следващите няколко завоя или напътствия до картата. Списъкът се актуализира автоматично, докато се движите по маршрута.
- За преглед на целия списък със завой и напътствия за целия маршрут, изберете следващата лента в горната част на картата.

2 Изберете завой или напътствие (опция).

Извежда се подробна информация. Ако е налично, се появява изображение на кръстовището за кръстовища по главните пътища.

Показване на целия маршрут на картата

1 Докато сте в навигация по маршрут, изберете произволно място на картата.

2 Изберете .

Пристигане във Вашата дестинация

Когато си приближите до Вашата дестинация, устройството предоставя информация, за да Ви помогне да завършите Вашия маршрут.

-  показва местоположението на Вашата дестинация на картата и гласова подкана съобщава, че приближавате Вашата дестинация.
- Когато спрете на Вашата дестинация, устройството автоматично прекратява маршрута. Ако устройството не открие автоматично Вашето пристигане, Вие можете да изберете Стоп, за да прекратите маршрута.

Промяна на Вашия активен маршрут

Добавяне на Място към маршрута

Преди да можете да добавите местоположение към Вашия маршрут, трябва да пътувате с навигация по маршрута ([Започване на маршрут, стр. 16](#)).

Можете да добавите места по средата или в края на вашия маршрут. Например можете да добавите бензиностанция като следваща дестинация във вашия маршрут.

СЪВЕТ: За създаване на сложни маршрути с множество дестинации или планирани спирки, можете да използвате "План за пътуване", за да планирате, съставяте график и записвате Вашето пътуване ([Планиране на маршрут, стр. 15](#)).

- 1 От картата изберете  > **Накъде?**.
- 2 Потърсете място ([Намиране и записване на местоположения, стр. 22](#)).
- 3 Изберете местоположение.
- 4 Изберете **Давай**.
- 5 Изберете опция:
 - За добавяне на местоположение като следваща дестинация по Вашия маршрут изберете **Добавяне като следваща спирка**.
 - За добавяне на място след края на вашия маршрут, изберете **Добави като последна спирка**. **Добавяне като последна спирка**
 - За добавяне на местоположението и редактиране на реда на дестинациите в маршрута, изберете **Добави в акт. маршрут**.

Устройството преизчислява маршрута, за да включи добавеното местоположение и ви води към тези дестинации по реда им.

Моделиране на Вашия маршрут

Преди да можете да моделирате маршрута, трябва да започнете маршрут ([Започване на маршрут, стр. 16](#)).

Можете да моделирате маршрута си ръчно, за да промените хода му. Това ви дава възможност да насочвате маршрута за използване на определени пътища или преминаване през определени зони, без да добавяте дестинация към маршрута.

- 1 Изберете произволно място на картата.
- 2 Изберете **Мод, на мар..**

СЪВЕТ: Можете да изберете  за увеличаване на картата и за избор на по-прецизно местоположение.

Устройството влиза в режим на моделиране на маршрут и преизчислява маршрута, за да минете през избраното място.

- 3 Изберете **Давай**.
- 4 При нужда изберете опция:
 - За добавяне на още точки за моделиране на маршрута изберете допълнителни места на картата.
 - За да премахнете точки за моделиране, изберете точката и изберете **Премахв..**

Правене на обход

Можете да предприемете обход за определено разстояние покрай маршрута ви или обход около определени пътища. Това е полезно, ако се натъкнете на зони в строеж, затворени пътища или лоши пътни условия.

- 1 От картата изберете  > **Редактиране маршрут**.
- 2 Изберете опция:
 - За да предприемете обход на маршрута си за определено разстояние, изберете **Обход по отдалеченост**.
 - За да заобиколите определено шосе по маршрута, изберете **Обход според пътя**.

Промяна на режима за изчисляване на маршрут

- 1 Изберете **Настройки** > **Навигация** > **Режим изчисляване**.
- 2 Изберете опция:
 - Изберете **По-кратко разстояние**, за да се изчисляват маршрути, които са по-кратки като разстояние, но може да отнемат повече време за шофиране.

Спиране на маршрута

- От картата изберете  > **Стоп**.
- От началния екран изберете **Стоп**.

Използване на предлагани маршрути

Преди да можете да използвате тази функция, трябва да запишете поне едно място и да активирате функцията за хронология на пътуването (*Настройки на устройството*, стр. 52).

Използвайки функцията myTrends™, устройството предсказва дестинацията ви на базата на хронологията на пътуването ви, деня от седмицата и часа. След като сте шофирали до запаметено местоположение няколко пъти, местоположението може да се появи на лентата за навигация на картата, заедно с оценката за време за пътуване и информация за трафика.

Изберете лентата за навигация, за да разгледате предлагания маршрут до местоположението.

Избягване на забавяния, пътни такси и зони

Избягване на забавяния поради трафик по маршрута

Преди да можете да избягвате забавяния поради трафик, трябва да получавате информация за трафика (*Получаване на данни за трафик чрез Вашия смартфон*, стр. 41).

По подразбиране устройството автоматично оптимизира вашия маршрут за избягване на забавяния поради трафик. Ако сте забранили тази опция в настройките за трафик (*Настройки за трафика*, стр. 50), можете да прегледате и избягате забавяния заради трафик ръчно.

- 1 Докато сте в навигация по маршрут, изберете  > **Трафик**.
- 2 Изберете **Алтерн. маршрут**, ако има такъв.
- 3 Изберете **Давай**.

Избягване на платени пътища

Вашето устройство може да избягва да ви насочва през региони, в които се плащат пътни такси, като например платени пътища, платени мостове или зони със задръствания. Все пак устройството може да включи зона с пътни такси в маршрута, ако няма друг разумен маршрут.

- 1 Изберете **Настройки** > **Навигация** > **Отбягвания** > **Платени пътища**.
- 2 Изберете **Запис**.

Избягване на стикери за платени пътни такси

Ако на картата на Вашето устройство има подробна информация за винетки, Вие можете да избягвате или да разрешите пътища, които изискват винетки за всяка държава.

ЗАБЕЛЕЖКА: Тази функция не е налична за всички региони.

1 Изберете **Настройки** > **Навигация** > **Винетки**.

2 Изберете държава.

3 Изберете опция:

- За да бъдете питани всеки път преди преминаване на регион, която изисква винетки, изберете **Винаги питай**.
- За да избягвате винаги пътища, които изискват винетки, изберете **Избегни**.
- За да разрешите винаги пътища, които изискват винетки, изберете **Разрешаване**.

Избягване на особености по пътя

1 Изберете **Настройки** > **Навигация** > **Отбягвания**.

2 Изберете особеностите по пътя, които да се избягват в маршрутите, и изберете **ОК**.

Избягване на екологични зони

Вашето устройство може да избягва зони с екологични ограничения или ограничения на емисиите, които могат да се отнасят за вашето превозно средство. Тази опция се отнася за вида превозно средство, чийто профил е активен (*Профили на превозно средство, стр. 12*).

1 Изберете **Настройки** > **Навигация** > **Екологични зони**.

2 Изберете опция:

- За да ви пита устройството всеки път преди насочване през екологична зона, изберете **Винаги питай**.
- За да се избягват винаги екологични зони, изберете **Избегни**.
- За да се позволят винаги екологични зони, изберете **Разрешаване**.

Отбягвания по избор

Отбягванията по избор Ви дават възможност да избирате определени зони или участъци от пътя, които да избягвате. Когато устройството изчисли даден маршрут, то избягва тези зони и пътища, освен ако няма друг разумен маршрут.

Избягване на път

1 Изберете **Настройки** > **Навигация** > **Потребителски отбягвания**.

2 Ако е необходимо, изберете **Добавяне на отбягване**.

3 Изберете **Добави път за отбягване**.

4 Изберете началната точка на участъка от пътя, който трябва да бъде избегнат, и изберете **Напред**.

5 Изберете крайната точка на участъка от пътя и изберете **Напред**.

6 Изберете **Край**.

Избягване на зона

1 Изберете **Настройки** > **Навигация** > **Потребителски отбягвания**.

2 Ако е необходимо, изберете **Добавяне на отбягване**.

3 Изберете **Добави площ за отбягване**.

4 Изберете горния ляв ъгъл на площта за отбягване и изберете **Напред**.

5 Изберете долния десен ъгъл на площта за отбягване и изберете **Напред**.

Избраната площ се затъмнява на екрана.

6 Изберете **Край**.

Деактивиране на потребителско избягване

Можете да деактивирате потребителско избягване, без да го изтривате.

- 1 Изберете **Настройки** > **Навигация** > **Потребителски отбягвания**.
- 2 Изберете избягване.
- 3 Изберете  > **Изключи**.



Изтриване на потребителски избягвания

- 1 Изберете **Настройки** > **Навигация** > **Потребителски отбягвания** > .
- 2 Изберете опция:
 - За да изтриете всички потребителски избягвания, изберете **Избери всички** > **Изтриване**.
 - За да изтриете едно потребителско избягване, изберете избягването и изберете **Изтриване**.

Намиране и записване на местоположения

Заредените в устройството ви карти съдържат местоположения, като например ресторанти, хотели, автосервиси и подробна информация за улици. Менюто **Накъде?** ви помага да намерите вашата дестинация, като предлага няколко начина за преглед, търсене и записване на тази информация.

От главното меню изберете **Накъде?**.

- За бързо търсене на всички местоположения във Вашето устройство изберете  **Търсене** (*Намиране на местоположение с помощта на лентата за търсене, стр. 23*).
- За намиране на адрес изберете **Адрес** (*Намиране на адрес, стр. 24*).
- За преглед или търсене на предварително заредени интересни места по категория изберете **Категории** (*Намиране на местоположение по категория, стр. 24*).
- За търсене близо до различен град или област изберете  до текущата зона на търсене (*Промяна на областта на търсене, стр. 26*).
- За преглед и редактиране на Вашите запаметени местоположения изберете **Записано** (*Записване на Местоположения, стр. 29*).
- За преглед на местоположения, които наскоро сте избрали от резултатите от търсене, изберете **Скорошни** (*Преглед на скоро намерени местоположения, стр. 28*).
- За търсене на паркинги и къмпинги за каравани изберете **Всички къмпинги** (*Намиране на къмпинги, стр. 22*).
- За преглед и търсене на интересни места на Foursquare® изберете **Foursquare** (*Търсене Foursquare Интересни места, стр. 27*).
- За преглед и търсене на рейтинг на пътника в Tripadvisor® изберете **Tripadvisor** (*Tripadvisor, стр. 27*).
- За навигиране до специфични географски координати изберете **Координати** (*Намиране на местоположение по координати, стр. 27*).

Намиране на къмпинги

БЕЛЕЖКА

Вие сте отговорни за разбирането и спазването на всички приложими правила, закони или разпоредби, свързани с къмпингите.

Изберете **Накъде?** > **Всички къмпинги**.

Намиране на къмпинги с удобства

Можете да търсите паркинги за RV и къмпинги на базата на наличните удобства.

- 1 Изберете **Накъде?**.
- 2 Изберете доставчик за търсене на RV паркинги и къмпинги, като **ACSI**, **Campercontact** или **KOA**.
- 3 Ако е нужно, изберете категория.
- 4 Изберете **Филтриране по удобства**, изберете един или повече атрибута и изберете **Запис**.
- 5 Изберете местоположение.

Намиране на услуги за RV

ЗАБЕЛЕЖКА: Тази функция не е налична за всички региони.

Можете да намерите близки местоположения, които предлагат ремонт, буксир и други услуги за RV.

Изберете **Накъде?** > **PlanRV Services**.

Намиране на местоположение с помощта на лентата за търсене

Можете да използвате лентата за търсене за търсене на места, като въведете категория, име на марка, адрес или име на град.

- 1 Изберете **Накъде?**.
- 2 Изберете **Търсене** от лентата за търсене.
- 3 Въведете цялата дума за търсене или част от нея.
Предложените думи за търсене се появяват под лентата за търсене.
- 4 Изберете опция:
 - За търсене на тип бизнес въведете име на категория (напр. "киносалони").
 - За търсене на име на фирма въведете цялото име или част от него.
 - За търсене на адрес близо до вас, въведете номер и име на улица.
 - За търсене на адрес в друг град въведете номер и име на улица, град и щат.
 - За търсене на град въведете града и щата.
 - За търсене на координати въведете координатите с географска ширина и дължина.
- 5 Изберете опция:
 - За търсене с използване на предложен термин изберете термина.
 - За търсене с използване на текст, който сте въвели, изберете **Q**.
- 6 Ако е нужно, изберете място.

Предпочитани места

БЕЛЕЖКА

Garmin не носи отговорност за точността или навременността на информацията за Tripadvisor или Michelin®. Вие сте отговорни за разбирането и спазването на всички приложими правила, закони или разпоредби, свързани с интересни места.

Функцията за търсене на Предп. места включва и двете интересни точки Tripadvisor и Michelin и оценки, като предоставя подробен списък с атракции. Можете да филтрирате резултатите от търсенето по категории, оценки и разстояние от маршрута.

Извършване на търсене на предпочитани места

- 1 Изберете **Предп. места**.
- 2 Изберете **Филтриране по удобства**, за да филтрирате показаните интересни точки по категория или оценка (опция).
- 3 Изберете **Q** и въведете термин за търсене (опция).

Намиране на адрес

ЗАБЕЛЕЖКА: Поредността на стъпките може да е променена в зависимост от заредените в устройството Ви данни за карти.

- 1 Изберете **Накъде?**.
- 2 Ако е необходимо, изберете , за да търсите близо до различен град или област.
- 3 Изберете **Адрес**.
- 4 Следвайте екранните инструкции, за да въведете информация за адреса.
- 5 Изберете адреса.

Намиране на местоположение по категория

- 1 Изберете **Накъде?**.
- 2 Изберете категория или изберете **Категории**.
- 3 Ако е нужно, изберете подкатегория.
- 4 Изберете местоположение.

Търсене в рамките на категория

След като сте направили търсене на интересно място, някои категории може да покажат списък за Бързо търсене, показващ последните четири избрани от вас дестинации.

- 1 Изберете **Накъде? > Категории**.
- 2 Изберете категория.
- 3 Изберете опция:
 - Изберете дестинация от списъка за бързо търсене отдясно на екрана.
Списъкът за бързо търсене предоставя списък с последно намерени местоположения в избраната категория.
 - Изберете подкатегория, ако е необходимо, и изберете дестинация.

Резултати от търсене на местоположение

Резултатите от търсене на местоположение се показват в списък с най-близкото местоположение отгоре. На картата се появява всяко номерирано местоположение. Можете да превъртите надолу за преглед на още резултати.

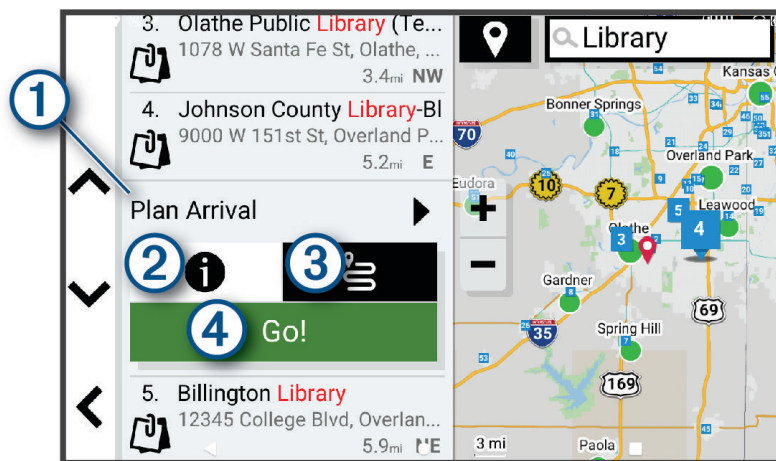

①	План на пристиг.	Изберете, за да използвате инструмента Планиране на пристигане.
②		Изберете за преглед на подробна информация относно местоположението.
③		Изберете да създадете маршрут до местоположението, като използвате функцията (Стартиране на маршрут с помощта на функцията „Маршрути за пътуване“, стр. 16).
④	Давай	Изберете, за да стартирате навигация до местоположението чрез препоръчания маршрут.

Промяна на областта на търсене

По подразбиране устройството търси местоположения, които са близо до текущото Ви местоположение. Можете да търсите и други зони, като близо до вашата дестинация, близо до друг град или по вашия активен маршрут.

- 1 Изберете **Накъде?**.
- 2 Изберете 📍 до текущата област на търсене ①.

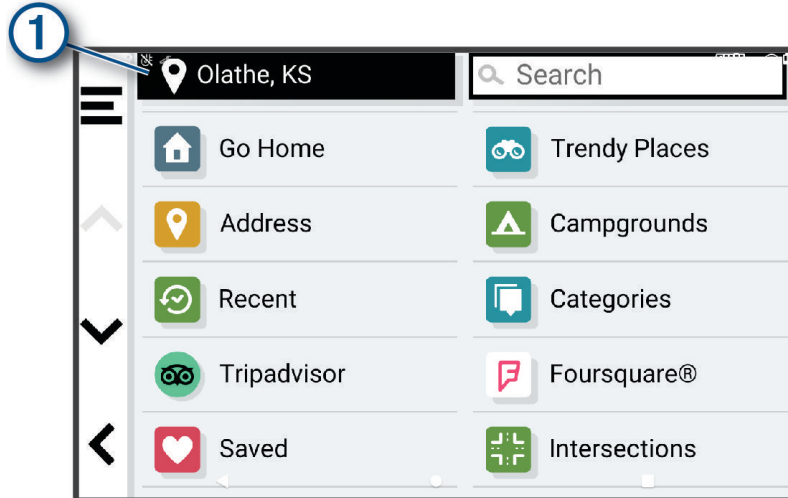

- 3 Изберете област на търсене.
- 4 Ако е необходимо, следвайте инструкциите на екрана, за да изберете конкретно местоположение. Избраната област на търсене се показва до 📍. Когато търсите местоположение чрез някоя от опциите в менюто Накъде?, устройството първо предлага местоположения, които са близо до тази област.

Потребителски интересни точки

Потребителските точки POI са персонализирани точки на картата. Те може да съдържат предупреждения, които ви уведомяват, че сте близо до набелязана точка или пътувате по-бързо от определената скорост.

Инсталиране на POI Loader

Можете да създадете или изтеглите списъци с потребителски точки POI на компютъра и да ги инсталирате на устройството с помощта на софтуера POI Loader.

- 1 Отидете на www.garmin.com/poiloader.
- 2 Следвайте инструкциите на екрана.

Намиране на потребителски точки POI

Преди да можете да намерите потребителски точки POI, трябва да заредите такива в устройството си чрез софтуера POI Loader (*Инсталиране на POI Loader, стр. 26*).

- 1 Изберете **Накъде?** > **Категории**.
- 2 Превъртете до раздела Други категории и изберете категория.

Инструменти за търсене

Инструментите за търсене ви дават възможност да търсите определени видове местоположения, като отговаряте на подсказванията от екрана.

Намиране на пресечка

Можете да търсите пресечка или кръстовище на две улици, магистрали или други пътища.

- 1 Изберете **Накъде?** > **Кръстовища**.
- 2 Следвайте екранните инструкции, за да въведете информация за улиците.
- 3 Изберете кръстовището.

Намиране на местоположение по координати

Можете да намерите местоположение по географски ширина и дължина.

- 1 Изберете **Накъде?** > **Координати**.
- 2 При нужда изберете  и променете формата или координатната система за координатите.
- 3 Изберете **Координати**.
- 4 Въведете координатите за географска ширина и дължина и изберете **Край**.
- 5 Изберете опция:
 - За запис на координатите като местоположение изберете **Запис**.
 - За да започнете маршрут до координатите, изберете **Давай**.

Foursquare

БЕЛЕЖКА

Garmin не носи отговорност за точността или навременността на информацията, предоставена от Foursquare.

Вие сте отговорни за разбирането и спазването на всички приложими правила, закони или разпоредби, свързани с интересни места.

Foursquare е социална мрежа с местоположения. Вашето устройство включва милиони предварително заредени Foursquare интересни места, които са обозначени с логото на Foursquare в резултатите от Вашето търсене.

Търсене Foursquare Интересни места

Можете да търсите Foursquare интересни места, заредени във вашето устройство.

Изберете **Накъде?** > **Foursquare**.

Преглед на Foursquare подробни данни за място

Можете да видите информация за Foursquare местоположения и оценки на потребителите.

- 1 От резултатите от търсене на място изберете Foursquare интересно място.
- 2 Изберете .

Tripadvisor

БЕЛЕЖКА

Garmin не носи отговорност за точността или навременността на информацията на Tripadvisor.

Вие сте отговорни за разбирането и спазването на всички приложими правила, закони или разпоредби, свързани с интересни места.

Устройството Ви включва оценка на пътника в Tripadvisor. Оценките на Tripadvisor се показват автоматично в списък с резултати от търсене за ресторанти, хотели и атракции. Можете също да търсите интересни точки Tripadvisor наблизо и да ги сортирате по разстояние и популярност.

Намиране на Tripadvisor интересни места

- 1 Изберете **Накъде?** > **Tripadvisor**.
- 2 Изберете категория.
- 3 Ако е нужно, изберете подкатегория.
Извежда се списък с интересни точки Tripadvisor наблизо за категорията.
- 4 Изберете **Сортиране на резултати** за филтриране на показаните интересни точки по разстояние или популярност (опция).
- 5 Изберете **Q** и въведете термин за търсене (опция).

Преглед на скоро намерени местоположения

Устройството Ви съхранява хронология от последните 50 места, които сте намерили.

Изберете **Накъде?** > **Скорошни**.

Изчистване на списъка със Скоро намерени места

Изберете **Накъде?** > **Скорошни** >  > **Изчисти** > **Да**.

Показване на информация за текущото местоположение

Можете да използвате страницата "Къде съм?", за да видите данните за текущото ви местоположение. Тази функция е полезна, в случай че се налага да съобщите местонахождението си на съответните служби при спешен случай.

От картата изберете превозното средство.

Намиране на спешни услуги и гориво

Можете да използвате страницата Къде съм?, за да намерите най-близките болници, полицейски управления и бензиностанции.

- 1 От картата изберете превозното средство.
- 2 Изберете **Болници, Полицейски управления, Спирки камион** или **Гориво**.
ЗАБЕЛЕЖКА: Някои категории на услуга не са налични за всички региони.
Появява се списък на местата, където се предлагат избраните услуги, като най-близките са най-отгоре.
- 3 Изберете местоположение.
- 4 Изберете опция:
 - За навигация до мястото изберете **Давай**.
 - За да видите телефонния номер и други данни за мястото, изберете .

Получаване на напътствия до текущото ви местоположение

Ако трябва да кажете на друго лице как да достигне до текущото ви местоположение, устройството може да ви даде списък с напътствия.

- 1 От картата изберете превозното средство.
- 2 Изберете  > **Напътствия към мене**.
- 3 Изберете начално местоположение.
- 4 Изберете **Изберете**.

Добавяне на кратка команда

Можете да добавяте кратки команди в менюто "Накъде?". Кратките команди могат да сочат към местоположение, категория или инструмент за търсене.

Менюто "Накъде?" може да съдържа до 36 икони за кратки команди.

- 1 Изберете **Накъде?** > **Добавяне на пряк път**.
- 2 Изберете елемент.

Премахване на кратка команда

- 1 Изберете **Накъде?** >  > **Премахв. кратки ком..**
- 2 Изберете кратка команда за премахване.
- 3 Изберете кратката команда отново, за да потвърдите.
- 4 Изберете **Край**.

Записване на Местоположения



Записване на Местоположение

- 1 Потърсете място (*Намиране на местоположение по категория, стр. 24*).
- 2 От резултатите от търсенето изберете място.
- 3 Изберете  > **Запис**.
- 4 Ако е нужно, въведете име и изберете **Край**.
- 5 Изберете **Запис**.

Запаметяване на текущото ви положение

- 1 От картата изберете иконата на превозно средство.
- 2 Изберете **Запис**.
- 3 Въведете име и изберете **Край**.

Редактиране на запаметено местоположение

- 1 Изберете **Накъде?** > **Записано**.
- 2 Ако е нужно, изберете категория.
- 3 Изберете местоположение.
- 4 Изберете .
- 5 Изберете  > **Редактиране**.
- 6 Изберете опция:
 - Изберете **Име**.
 - Изберете **Телефонен номер**.
 - Изберете **Категории**, за да назначите категории, към които спада запаметеното местоположение.
 - Изберете **Смяна на символа**, за да смените символа, използван за маркиране на запаметеното местоположение на картата.
- 7 Редактирайте данните.
- 8 Изберете **Край**.

Задаване на категории към Запометено местоположение

Можете да добавяте персонализирани категории, за да организирате вашите записани места.

ЗАБЕЛЕЖКА: Категориите се появяват в менюто на запомнените места, когато сте запомнили поне 12 местоположения.

- 1 Изберете **Накъде?** > **Записано**.
- 2 Изберете местоположение.
- 3 Изберете .
- 4 Изберете  > **Редактиране** > **Категории**.
- 5 Въведете едно или повече имена на категории, разделени със запетаи.
- 6 Ако е нужно, изберете предложена категория.
- 7 Изберете **Край**.





Изтриване на запометено местоположение

ЗАБЕЛЕЖКА: Изтрити местоположения не могат да се възстановяват.

- 1 Изберете **Накъде?** > **Записано**.
- 2 Изберете  > **Изтриване**.
- 3 Изберете полето за отметка до запомнените места за изтриване и изберете **Изтриване** > **Да**.

Използване на картата

Можете да използвате картата, за да навигирате по маршрут ([Вашият маршрут на картата, стр. 17](#)) или да прегледате карта на околната обстановка, когато няма активен маршрут.

- 1 Изберете **Покажи карта**.
- 2 Изберете произволно място на картата.
- 3 Изберете опция:
 - Плъзнете картата, за да я преместите наляво, надясно, нагоре или надолу.
 - За да добавите или премахнете слоеве на картата, като топографски и BirdsEye изображения, изберете .
 - За увеличаване или намаляване изберете  или .
 - За да превключите между изгледи Север отгоре, 2-D и 3-D, изберете .
 - За да отворите планирането на маршрут, изберете  ([Планиране на маршрут, стр. 15](#)).
 - За стартиране на маршрут изберете местоположение на картата и изберете **Давай** ([Започване на маршрут с помощта на картата, стр. 16](#)).

Инструменти за карта

Инструментите за карта дават бърз достъп до информация и функции на устройството, докато преглеждате картата. Когато активирате даден инструмент за картата, той се появява в панел в края на картата.

Стоп: Спира навигацията на активния маршрут.

Редактиране маршрут: Позволява Ви да извършите обход или да пропуснете местоположения във Вашия маршрут (*Промяна на Вашия активен маршрут, стр. 19*).

Изкл.зв. на нав.: Заглушава аудио от устройството.

Предстоящи градове: Показва предстоящи градове и услуги по активния Ви маршрут или по магистрала (*Предстоящи градове, стр. 32*).

Напред по пътя: Извежда предстоящи местоположения по маршрута или по пътя, по който пътувате (*Напред по пътя, стр. 31*).

Височина: Показва предстоящи промени във височината.

Трафик: Извежда пътна обстановка по Вашия маршрут или във Вашата зона (*Показване на предстоящия трафик, стр. 36*). Тази функция не е налична във всички области или за всички модели на устройства.

Данни за пътуването: Извежда данни за пътуване с възможност за персонализиране като скорост и пробег (*Гледане на данни за пътуването от картата, стр. 35*).

Завои: Извежда списък с предстоящи завои по Вашия маршрут (*Преглед на завои и напътствия, стр. 18*).

Телефон: Извежда списък от последни телефонни обаждания от свързания Ви телефон и извежда опции при разговор, докато има активен телефонен разговор (*Използване на Опции при разговор, стр. 39*).

Времето: Извежда метеорологични условия за Вашата област.

Орг. за упр. за муз.: Извежда органи за управление на мултимедийно съдържание и информация относно съдържанието.

Интелигентни известявания: Показва последните интелигентни известия от свързания Ви телефон (*Услуги в реално време, трафик и функции за смартфон, стр. 37*).



План на пристиг.: Показва карта на дестинацията Ви и Ви позволява да намерите дестинация за камиони.

Pilot Flying J: Показва предстоящи Pilot Flying J Travel Centers™ по маршрута Ви.

ЗАБЕЛЕЖКА: Тази функция е налична само в Северна Америка.

Карта с общ преглед: Показва общ преглед на Вашия маршрут на картата.

Преглед на инструмент за картата

- 1 От картата, изберете .
- 2 Изберете инструмент за картата.
Инструментът за картата се появява в панел в края на картата.
- 3 Когато приключите с използването на инструмента на картата, изберете .

Напред по пътя

Инструментът Напред по пътя предоставя информация относно предстоящи местоположения по вашия маршрут или по пътя, по който пътувате. Можете да преглеждате предстоящи интересни места по категория, като ресторанти, бензиностанции или места за отдих.

Можете да персонализирате категориите за показване в инструмента Напред по пътя.

Преглед на предстоящи местоположения

1 От картата изберете  > **Напред по пътя**.

Докато пътувате, инструментът за карта показва следващото местоположение по пътя или маршрута Ви.

2 Изберете опция:

- Ако инструментът за карта показва категории, изберете категория за преглед на списък с местоположения наблизо в тази категория.
- Ако инструментът за карта показва предстоящи местоположения, изберете местоположение, за да прегледате подробности за местоположението или за да стартирате маршрут до него.

Персонализиране на категориите **Напред по пътя**

Можете да променяте категориите на местоположението, които се показват в инструмента **Напред по пътя**.

1 От картата изберете  > **Напред по пътя**.

2 Изберете категория.

3 Изберете .

4 Изберете опция:

- За да преместите категория нагоре или надолу в списъка, изберете и преместете стрелката до името на категорията.
- За да промените категория, изберете категорията.
- За да създадете потребителска категория, изберете категория, изберете **Потребителско търсене** и въведете името на фирма или категория.

5 Изберете **Запис**.

Планиране на пристигане

Преди да стартирате маршрут, можете да планирате да пристигнете до популярна дестинация за камиони, като товарен док или паркинг за камиони, в края на маршрута. Можете също така да добавите Ваши собствени дестинации на картата.

1 Изберете **Накъде?** и потърсете местоположение (*Намиране и записване на местоположения, стр. 22*).

2 Изберете местоположение.

3 Изберете **План на пристиг.**

На картата се показва преглед на Вашата дестинация. Популярните дестинации за камиони се показват до картата. Ако Вашето RV / Camper устройство е сдвоено с Garmin Drive приложението, изтегля сателитни снимки от BirdsEye автоматично.

4 Изберете дестинация и изберете **Давай**.

Предстоящи градове

Докато пътувате по магистрала или докато се движите по маршрут, който включва магистрала, инструментът за предстоящи градове предоставя информация относно предстоящите градове по магистралата. За всеки град инструментът за карта показва разстоянието до изхода от магистралата и наличните услуги – подобно на информацията от пътните знаци по магистралата.

Преглед на предстоящи градове и услуги за изход

1 От картата изберете  > **Предстоящи градове**.

Докато пътувате по магистрала или по активен маршрут, инструментът за карта показва информация относно предстоящи градове и изходи.

2 Изберете град.

Устройството показва списък от интересни места, разположени на избрания изход на града, като например бензиностанции, настаняване или ресторанти.

3 Изберете местоположение и изберете **Давай**, за да стартирате навигацията.















Символи за внимания и предупреждения

ПРЕДУПРЕЖДЕНИЕ







Въвеждането на параметрите на вашето превозно средство не гарантира, че те ще се отчитат при всички предложения за маршрут или че ще получавате предупредителни икони във всички случаи. Може да има ограничения в картните данни, така че вашето устройство да не може да отчете тези ограничения или пътна обстановка във всички случаи. Винаги се съобразявайте с всички пътни знаци и условия, когато вземате решения при шофиране.

Символите за внимание и предупреждение могат да се появят на картата или в упътванията по маршрута, за да Ви предупредят за потенциални опасности и пътни условия.



Предупреждения за ограничение

	Височина
	Тегло
	Дължина
	Ширина
	Височина на ремаркетото
	Тегло на ремаркетото
	Дължина на ремаркетото
	Ширина на ремаркетото
	Забрана за ремаркета за лодки
	Забрана за кемпери
	Забрана за ремаркета
	Забрана за пропан-бутан
	Левият завой забранен
	Десният завой забранен
	Обратният завой забранен

Предупреждения за състоянието на пътя

	Опасност от електропровод
	Страничен вятър
	Тесен път
	Остър завой
	Стръмно спускане
	Надвиснало дърво

Предупреждения

	Станция за тегло
	Пътят не е потвърден за каравани

Информация за пътуването

Гледане на данни за пътуването от картата

От картата изберете  > Данни за пътуването.

Преглед на информация за персонализирано пътуване на картата

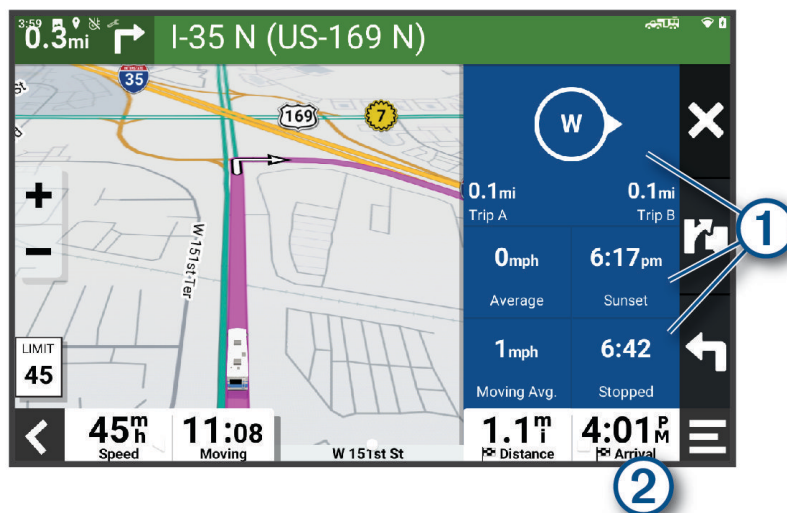

Можете да използвате инструмента за карта за данни за пътуване за показване на информация за персонализирано пътуване на картата.

- 1 От картата изберете  > Данни за пътуването.
- 2 Изберете опция:



- Изберете поле за данни в инструмента за данни за пътуване ① и изберете информацията, която да се покаже в полето.
- Изберете поле за данни на картата с възможност за персонализиране ② и изберете информацията, която да се покаже в полето.

Нулиране на информацията за пътуването

- 1 От картата изберете .
- 2 Изберете поле за данни за информация за пътуване.
- 3 Изберете  > Нулирай поле/полета.
- 4 Изберете опция:
 - Когато не навигирате по маршрут, изберете **Избери всички**, за да нулирате на първата страница всички полета с данни, с изключение на скоростомера.
 - Изберете **Нулиране на общите данни**, за да нулирате пътуване А и общите данни.
 - Изберете **Нулирай Макс. скорост**, за да зададете в начално състояние максималната скорост.
 - Изберете **Нулиране пътуване В**, за да нулирате одомертъра.

Показване на предстоящия трафик

БЕЛЕЖКА

Garmin не носи отговорност за точността или навременността на информацията за трафика.



Преди да можете да използвате тази функция, Вашето устройство трябва да получава данни за трафик (*Трафик*, стр. 40).

Можете да виждате приближаващи пътни произшествия по маршрута си или по шосето, по което пътувате.



- 1 Докато сте в навигация по маршрут, изберете  > **Трафик**.
Най-близкото приближаващо пътно произшествие се появява в панел от дясната страна на картата.
- 2 Изберете пътното произшествие, за да бъдат показани подробности.

Показване на трафика на картата

Картата на трафика показва цветно кодиран поток на трафика и забавяния по съседните пътища.

- 1 От главното меню изберете  > **Навигация** > **Трафик**.
- 2 При нужда изберете  > **Легенда**, за да видите легендата за картата на трафика.

Търсене на пътни произшествия

- 1 От главното меню изберете  > **Навигация** > **Трафик**.
- 2 Изберете  > **Инциденти**.
- 3 Изберете елемент от списъка.
- 4 Ако има повече от едно произшествие, използвайте стрелките, за да видите допълнителните произшествия.

Персонализиране на картата

Персонализиране на слоевете на картата

Можете да персонализирате данните, които се появяват на картата, например икони за Интересни места и пътната обстановка.

- 1 Изберете **Настройки** > **Показване на картата** > **Слоеве на картата**.
- 2 Изберете кои слоеве да бъдат включени на картата и изберете **Запис**.

Промяна на полето за данни на картата

- 1 От картата изберете поле за данни.
ЗАБЕЛЕЖКА: Не можете да персонализирате .
- 2 Изберете типа данни за показване.

Промяна на гледната точка на картата

- 1 Изберете **Настройки** > **Показване на картата** > **Екран с карта за шофиране**.
- 2 Изберете опция:
 - Изберете **Движ. нагоре**, за да се показва картата в две измерения (2D), като посоката на вашето пътуване да е нагоре.
 - Изберете **Север горе**, за да се показва картата в 2D със севера отгоре.
 - Изберете **3D**, за да се показва картата в три измерения.
- 3 Изберете **Запис**.

Услуги в реално време, трафик и функции за смартфон

ПРЕДУПРЕЖДЕНИЕ

Не четете и не отговаряйте на известия по време на шофиране, защото това може да доведе до разсейване, което може да доведе до инцидент, водещ до сериозно нараняване или смърт.

Приложението позволява на Вашето устройство Garmin Drive да получава интелигентни известия и информация в реално време, като трафик в реално време и информация за времето.

Данни за трафик в реално време: Изпраща данни за трафик в реално време до Вашето устройство като пътни произшествия и забавяния, строителни зони и затворени пътища ([Трафик, стр. 40](#)).

Информация за времето: Изпращане на метеорологични прогнози в реално време, пътна обстановка и метеорологичен радар към Вашето устройство ([Проверка на прогнозата за времето, стр. 45](#)).

Интелигентни известия: Извежда известия и съобщения на вашето устройство. Тази функция не се предлага за всички езици.

Обаждане със свободни ръце: Позволява ви да извършвате и получавате телефонни обаждания с вашето устройство и ви позволява да използвате устройството като високоговорител със свободни ръце. Ако избраният език поддържа функцията за гласова команда, можете да отговаряте на обаждания с помощта на гласови команди.

Изпращане на местоположения към устройство: Позволява ви да изпращате местоположения от вашия смартфон до навигационното устройство.

Сдвояване с Вашия смартфон

Можете да сдвоите Вашето устройство RV / Camper със смартфона си и приложението Garmin Drive, за да активирате допълнителни функции и достъп до информация в реално време ([Услуги в реално време, трафик и функции за смартфон, стр. 37](#)).

- 1 Инсталирайте Garmin Drive приложението от магазина с приложения на Вашия смартфон.
- 2 Включете RV / Camper устройството си и го поставете до Вашия смартфон в рамките на 3 m (10 ft.) едно от друго.
- 3 От вашия телефон, отворете приложението Garmin Drive.
- 4 Следвайте инструкциите на екрана, за да влезете в акаунт на Garmin и да завършите процеса на сдвояване.

Появява се табло с основните приложения. След като устройствата са сдвоени, те се свързват автоматично, когато са включени и са в обхват.

Съвети след свързване на устройствата

- След първоначалното свързване двете устройства могат автоматично да се свързват при всяко тяхно включване.
- Когато включите устройството, то се опитва да се свърже с последния телефон, към който е било свързано.
- Възможно е да се наложи да настроите телефона да се свързва автоматично с устройството, когато то бъде включено.
- Трябва да се уверите, че Bluetooth функциите, които искате да използвате, са активирани ([Активиране или дезактивиране на функциите на Bluetooth, стр. 39](#)).

Отиване на адрес или местоположение, използвайки Garmin Drive приложението

Можете да използвате Garmin Drive приложението, за да търсите адрес, бизнес или интересно място и да го изпратите на Вашето устройство RV / Camper за навигация.

1 От Garmin Drive приложението изберете **Накъде?**.

2 Изберете опция:

- За търсене на адрес близо до вас въведете номер и име на улица.
- За търсене на адрес в друг град въведете номер и име на улица, град и щат.
- За търсене на име на фирма въведете цялото име или част от него.
- За търсене на град въведете града и щата.

Ще се показват предложения под полето за търсене, докато пишете.

3 Изберете предложен резултат от търсенето.

Приложението показва местоположението на картата.

4 Изберете **Напр!** за започване на маршрут.

Устройството RV / Camper стартира навигация до избраното местоположение и то се добавя към скорошни търсения в меню Накъде?.

Интелигентни известия

Докато вашето устройство е свързано към приложението Garmin Drive, вие можете да прегледате известия от вашия смартфон на устройството RV / Camper като текстови съобщения, входящи обаждания и срещи в календара.

Получаване на известия

ПРЕДУПРЕЖДЕНИЕ

Не четете и не отговаряйте на известия по време на шофиране, защото това може да доведе до разсейване, което може да доведе до инцидент, водещ до сериозно нараняване или смърт.

Преди да използвате тази функция, устройството Ви трябва да е свързано към поддържан телефон, който изпълнява Garmin Drive приложението (*Сдвояване с Вашия смартфон, стр. 37*).

От повечето страници се извежда изскачащ прозорец, когато устройството получава известие от вашия смартфон. Ако превозното средство се движи, вие трябва да потвърдите, че сте пътник, а не шофьор преди да можете да видите известия.

ЗАБЕЛЕЖКА: Ако разглеждате картата, известията се извеждат в инструмента за карта.

- За да игнорирате известие, изберете **ОК**.

Изскачащият прозорец се затваря, но известието остава активно на вашия телефон.

- За да прегледате известие, изберете **Показване**.
- За да прослушате известие, изберете **Показване > Изпълни**.

Устройството прочита известието с помощта на технологията за преобразуване на текст към говор. Тази функция не се предлага за всички езици.

- За извършване на допълнителни действия като отхвърляне на известието от вашия телефон, изберете **Показване** и изберете опция.





ЗАБЕЛЕЖКА: Допълнителни действия са достъпни само за някои видове известия и трябва да се поддържат от приложението, което генерира известието.

Обаждане със свободни ръце

ЗАБЕЛЕЖКА: Въпреки че повечето телефони и слушалки се поддържат и могат да се използват, не може да се гарантира, че определен телефон или слушалки ще бъдат съвместими. Възможно е не всички функции да са достъпни за вашия телефон.

С помощта на Bluetooth безжична технология устройството може да се свърже с Вашия съвместим мобилен телефон и безжични слушалки или шлем, за да се превърне в устройство за свободни ръце. За да проверите съвместимостта, отидете на www.garmin.com/bluetooth.

Започване на разговор

- 1 Изберете  > **Помощни** > **Телефон**.
- 2 Изберете опция:
 - За да наберете номер, изберете  въведете телефонен номер и изберете .
 - За да прегледате последните, пропуснатите или скорошните набрани или получени обаждания, изберете , изберете регистър и изберете номер, за да го намерете.
 - За да се обадите на контакт от Вашия телефонен указател, изберете  и изберете контакт.

Приемане на повикване

Когато получите повикване, изберете **Отговор** или **Махни**.

Използване на Опции при разговор



Опции при разговор са налични, когато отговорите на обаждане. Възможно е не всички опции да са достъпни за Вашия телефон.

СЪВЕТ: Ако затворите страницата с опции при разговор, можете да я отворите отново, като изберете  от всеки екран.

- За да конфигурирате конферентен разговор, изберете **Добав. разговор**.
- За да прехвърлите аудио в телефона си, изберете **Провежда се обаждане в Navigator**.
СЪВЕТ: Можете да използвате тази функция, ако искате да изключите връзката към Bluetooth и да останете в разговора или ако Ви трябва дискретност.
- За да използвате клавиатурата за набиране, изберете **Клавиатура**.
СЪВЕТ: Можете да използвате тази функция с автоматизирани системи, например гласова поща.
- За да заглушите микрофона, изберете **Тихо**.
- За да прекратите разговора, изберете **Край разг..**

Записване на телефонен номер като предварителна настройка

Можете да записвате до три контакта като предварителни настройки на клавиатурата за набиране. Това Ви позволява бързо да се обадите на своя домашен телефонен номер, членове от семейството или на често набрани контакти.

- 1 Изберете  > **Помощни** > **Телефон**.
- 2 Ако е необходимо, изберете .
- 3 Изберете предварително зададен номер, като например **Предв. зад. 1**.
- 4 Изберете **ОК**, след което изберете контакт.

Активиране или дезактивиране на функциите на Bluetooth

Можете да активирате или дезактивирате Bluetooth функции, като телефонни разговори, звука на мултимедия и услуги на живо за Вашия сдвоен смартфон.

- 1 Изберете **Настройки** > **Безжични мрежи** > **Bluetooth**.
- 2 Изберете името на телефона.
- 3 Изберете функция, за да я активирате или дезактивирате.



Показване или скриване на известия от приложението (Android™)

Можете да използвате Garmin Drive приложението, за да персонализирате кои типове смартфон известия да се показват на Вашето RV / Camper устройство.

- 1 От вашия телефон, отворете приложението Garmin Drive.
- 2 Изберете  > **Интелигентни известявания**.
Ще се появи списък с категории на приложения за смартфони.
- 3 Изберете категория, за да активирате известия за този тип приложение.

Показване или скриване на категории на известия за Вашето устройство Apple®

Ако сте свързани към устройство Apple, можете да филтрирате известията, показани на Вашето устройство RV / Camper, чрез показване или скриване на категории.

- 1 Изберете  > **Помощни** > **Интелигентни известявания** > .
- 2 Изберете полето с отметка до всяко известие, за да го изведете.

Изключване на Bluetooth устройство

Можете временно да изключите дадено Bluetooth устройство, без да го изтривате от списъка със сдвоени устройства. Устройството Bluetooth може да се свързва автоматично с Вашето устройство RV / Camper за в бъдеще.

- 1 Изберете **Настройки** > **Безжични мрежи** > **Bluetooth**.
- 2 Изберете устройството за изключване.
- 3 Изберете **ОК**.

Изтриване на сдвоено Bluetooth устройство

Можете да изтриете сдвоено Bluetooth устройство, за да предотвратите автоматичното му свързване към Вашето RV / Camper устройство за в бъдеще. Изтриването на сдвоен смартфон изтрива също и всички синхронизирани контакти от телефонния указател и хронология на обажданията от Вашето RV / Camper устройство.

- 1 Изберете **Настройки** > **Безжични мрежи** > **Bluetooth**.
- 2 До името на Bluetooth устройството изберете  > **Забравяне**.

Трафик

БЕЛЕЖКА

Garmin не носи отговорност за точността или навременността на информацията за трафика.

Вашето устройство може да предоставя информация относно трафик по пътя напред или по Вашия маршрут. Можете да конфигурирате Вашето устройство да избягва трафик при изчисляване на маршрути и да намира нов маршрут до Вашата дестинация, ако възникне голямо забавяне поради трафик по активния Ви маршрут (*Настройки за трафика, стр. 50*). Картата за трафик Ви позволява да преглеждате картата за забавяния поради трафик във Вашия регион.

За да може да предоставя информация за трафик, Вашето устройство трябва да получава данни за трафик.

- Всички модели на продукти могат да получават данни за трафик без абонамент чрез приложението Garmin Drive (*Получаване на данни за трафик чрез Вашия смартфон, стр. 41*).

Данните за трафик не са налични за всички региони. За информация относно зоните на покритие на трафика отидете на garmin.com/traffic.



Получаване на данни за трафик чрез Вашия смартфон

Вашето устройство може да получава данни за трафик без абонамент, докато е свързано към смартфон, на който се изпълнява Garmin Drive приложението.



- 1 Свържете устройството си към приложението .Garmin Drive
- 2 От Вашето устройство RV / Camper изберете **Настройки > Трафик > Трафик** и се уверете, че е избрана опцията **Garmin Трафик в реално време**.

Показване на трафика на картата

Картата на трафика показва цветно кодиран поток на трафика и забавяния по съседните пътища.

- 1 От главното меню изберете  > **Навигация > Трафик**.
- 2 При нужда изберете  > **Легенда**, за да видите легендата за картата на трафика.

Търсене на пътни произшествия

- 1 От главното меню изберете  > **Навигация > Трафик**.
- 2 Изберете  > **Инциденти**.
- 3 Изберете елемент от списъка.
- 4 Ако има повече от едно произшествия, използвайте стрелките, за да видите допълнителните произшествия.

Гласова команда

ЗАБЕЛЕЖКА: Гласовите команди не са налични за всички езици и региони и може да не са налични във всички модели.

ЗАБЕЛЕЖКА: Навигацията с гласово активиране може да не постигне желаното качество на работа, когато околната среда е шумна.

Функцията Гласова команда ви дава възможност да ползвате устройството, като изговаряте думи и команди. Менюто за гласови команди издава гласови запитвания и списък с наличните команди.

Съвети за говорене на устройството

- Говорете с нормален глас, насочен към устройството.
- Започвайте всяко запитване с *OK, Garmin*.
- Намалете фоновия шум, например гласове или радио, за да помогнете на устройството да интерпретира по-прецизно Вашите команди.
- При нужда отговаряйте на гласовите запитвания от устройството.
- Ако не получите полезна реакция, опитайте се да перифразирате Вашата заявка.
- Ако устройството не отговори на Вашите запитвания, проверете дали не е поставено близо до високоговорител или вентилационен отвор, които може да генерират шум, който смущава микрофона.

Стартиране на навигация с гласово активиране Garmin

Навигацията с гласово активиране на Garmin Ви позволява да използвате изговорени на прост език запитвания, за да търсите места и адреси, да стартирате маршрути с инструкции „завой по завой“, да извършвате телефонни обаждания със свободни ръце и още.

- Кажете *OK, Garmin* и направете гласово запитване.
Например можете да кажете фрази като тези:
 - *OK, Garmin, take me home.*
 - *OK, Garmin, where's the library?*

Проверка на Вашия час на пристигане

Докато маршрутът е активен, можете да кажете фраза, за да проверите Вашето прогнозно време на пристигане на дестинация Ви.

Кажете *OK, Garmin, what time will we arrive?*.

Извършване на телефонен разговор с помощта на Вашия глас

Можете да използвате гласова команда за обаждане на контакт от телефонния указател на Вашия сдвоен смартфон.

Кажете *OK, Garmin, call* и кажете името на контакта.

Например можете да кажете *OK, Garmin, call Mom.*.

Промяна на настройките на устройството с глас

Можете да кажете фрази като тези, за да зададете настройките на устройството на стойност от 0 до 10.

- *OK, Garmin, increase the volume.*
- *OK, Garmin, set the volume to 0.*
- *OK, Garmin, set the volume to 9.*

Използване на приложенията

Преглед на ръководството на притежателя на Вашето устройство

Можете да прегледате цялото ръководство на притежателя на екрана на устройството на много езици.

1 Изберете  > **Помощни** > **Ръководство на притежателя**.

Ръководството на притежателя се извежда на същия език като софтуерния текст (*Настройка на език на текста, стр. 51*).

2 Изберете  за търсене на ръководството на притежателя (опция).



Планиране на маршрут

Може да използвате планирането на маршрут за създаване и записване на маршрут, по който да навигирате по-късно. Това може да е от полза при планиране на маршрут за доставки, ваканция или пътешествие. Можете да редактирате записан маршрут за допълнително персонализиране, включително пренареждане на местоположения, добавяне на предложени атракции и добавяне на точки за моделиране.





Можете също да използвате планирането на маршрут за редактиране и записване на активния маршрут.

Планиране на маршрут

Един маршрут може да съдържа много местоположения, но трябва да включва най-малко начална точка и една дестинация. Началното местоположение е мястото, от което планирате да започнете маршрута си. Ако започнете навигация за маршрута от друго място, устройството Ви дава възможност да Ви води първо до началното местоположение. За пътуване с отиване и връщане началната точка и крайната дестинация могат да съвпадат.



- 1 Изберете **План. на марш.** > **Създаване на маршрут**.
- 2 Ако е необходимо, изберете режим за изчисляване.
ЗАБЕЛЕЖКА: Режимът Най-бързо се избира по-подразбиране.
- 3 Изберете опция, за да изберете местоположение за началната точка:
 - Изберете място на картата.
 - Изберете  и потърсете местоположение (*Намиране на местоположение с помощта на лентата за търсене, стр. 23*).
- 4 Повторете стъпка 3 и добавете още местоположения.
ЗАБЕЛЕЖКА: Последното местоположение, което добавите, е дестинацията.
- 5 След като добавите всички необходими местоположения, изберете .

Редактиране и пренареждане на места в даден маршрут

- 1 Изберете **План. на марш.**.
- 2 Изберете записан маршрут.
- 3 Изберете **Списък**.
- 4 Изберете местоположение.
- 5 Изберете опция:
 - За промяна на местоположението изберете  и въведете ново местоположение.
 - За да преместите място нагоре или надолу, изберете  и изтеглете мястото до нова позиция в маршрута.
 - За добавяне на ново място след избраното изберете .
 - За премахване на място изберете .

Промяна на опциите за движение по маршрут за маршрут

Можете да персонализирате начина, по който устройството изчислява маршрута Ви.

- 1 Изберете  > **План. на марш.**.
- 2 Изберете записан маршрут.
- 3 Изберете .
- 4 Изберете опция:
 - За да добавите точки за моделиране, изберете **Моделиране** и изберете поне едно местоположение.
 - За да промените режима на изчисляване за маршрут, докоснете сегмент от маршрута и изберете начин на изчисляване.

Навигация по запаметен маршрут

- 1 Изберете  > **План. на марш.**.
- 2 Изберете записан маршрут.
- 3 Изберете **Давай**.
- 4 Изберете първото местоположение, до което искате да отидете, и изберете **ОК**.
- 5 Изберете **Старт**.
Устройството изчислява маршрута от текущото Ви местоположение до избраното местоположение и след това Ви насочва до останалите дестинации от маршрута по ред.

Редактиране и запис на активния маршрут

Ако даден маршрут е активен, можете да използвате планировчика на маршрут, за да го редактирате и запишете.

- 1 Изберете  > **План. на марш.** > **Моят активен маршрут.**
- 2 Редактирайте маршрута с помощта на някоя от функциите на планировчика на маршрут. Маршрутът се преизчислява при всяка промяна, която правите.
- 3 Изберете **Запис**, за да запишете маршрута, по който може да навигирате по-късно (опция).

Програми за лоялност

От Вашето RV / Camper устройство можете да получите достъп до програмите за лоялност от някои туристически места в Съединените щати, включително Pilot Flying J Travel Centers. Можете да използвате приложенията на програмата за лоялност на Вашето устройство RV / Camper, за да проверявате баланса на бонус точките и друга информация за програмата за лоялност. За да активирате функциите на програмата за лоялност, влезте в профила си в програмата за лоялност в приложението Garmin Drive.



ЗАБЕЛЕЖКА: Тази функция е налична само в Съединените щати.

Регистър на Сервизна хронология

Можете да запишете в регистър датата и отчета от одомеръра, когато е извършен сервиз или поддръжка на автомобила ви. Устройството предвижда няколко сервизни категории и можете да добавяте персонализирани такива ([Добавяне на Служебни категории](#), стр. 44).



- 1 Изберете  > **Помощни** > **Сервизна хронология.**
- 2 Изберете служебна категория.
- 3 Изберете **Добавяне на запис**. **Добавяне на запис**
- 4 Въведете отчета от одомеръра и изберете Следващ. **Напред**
- 5 Въведете коментар (по желание).
- 6 Изберете **Край**.

Добавяне на Служебни категории



- 1 Изберете  > **Помощни** > **Сервизна хронология.**
- 2 Изберете  > **Добавяне на категория.**
- 3 Въведете име на категория и изберете **Край**. **Край**

Изтриване на Служебни категории

Когато изтриете служебна категория, изтриват се и всички служебни записи в категорията.

- 1 Изберете  > **Помощни** > **Сервизна хронология.**
- 2 Изберете  > **Изтр. на категории.**
- 3 Изберете служебните категории за изтриване.
- 4 Изберете **Изтриване**.

Преименуване на Служебни категории



- 1 Изберете  > **Помощни** > **Сервизна хронология.**
- 2 Изберете категорията, която да бъде преименувана.
- 3 Изберете  > **Преимен. категория.**
- 4 Въведете име и изберете **Край**.

Редактиране на Служебен запис

Можете да редактирате коментара, отчета от одомеръра и датата на служебен запис.

- 1 Изберете  > **Помощни** > **Сервизна хронология**.
- 2 Изберете категория.
- 3 Изберете поле.
- 4 Въведете новите данни и после **Край.Край**

Изтриване на Служебни записи

- 1 Изберете  > **Помощни** > **Сервизна хронология**.
- 2 Изберете служебна категория.
- 3 Изберете  > **Изтриване на записи**.
- 4 Изберете служебните записи, които да бъдат изтрити.
- 5 Изберете **Изтриване**.

Проверка на прогнозата за времето

Преди да можете да използвате тази функция, вашето устройство трябва да получава метеорологични данни. Можете да свържете Вашето устройство към приложението Garmin Drive за получаване на метеорологични данни (*Сдвояване с Вашия смартфон, стр. 37*).

- 1 От началния екран изберете графичния елемент за време (*Начален екран, стр. 10*).
Устройството показва текущите метеорологични условия и прогнозата за следващите няколко дена.
- 2 Изберете ден.
Появява се подробната прогноза за този ден.

Показване на Времето близо до различен град

- 1 От началния екран изберете графичния елемент за време (*Начален екран, стр. 10*).
- 2 Изберете **Текущо място**.
- 3 Изберете опция:
 - За да видите времето за предпочитан град, изберете града от списъка.
 - За да добавите предпочитан град, изберете **Добавяне на град** и въведете името на града.

Приложение Garmin PowerSwitch™

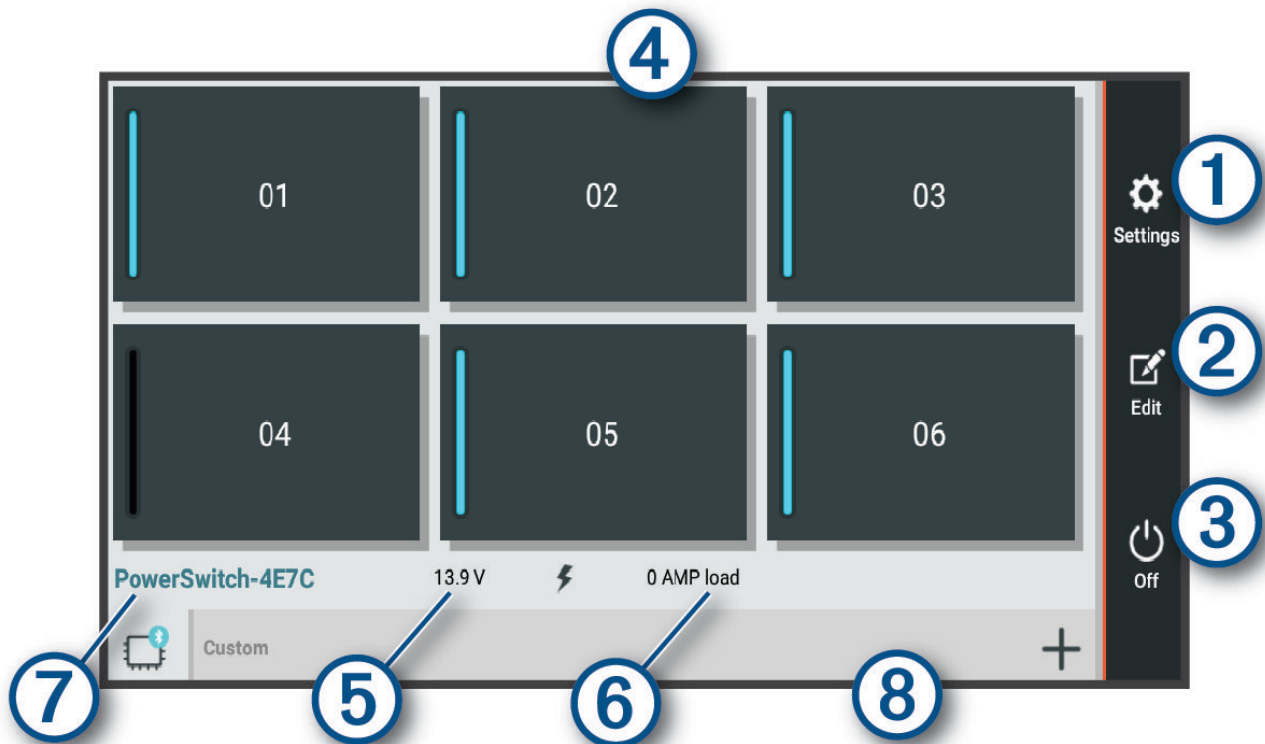

①	Отваря менюто за настройки на приложението
②	Влиза в режим на редактиране за персонализиране на оформлението на приложението и функциите
③	Изключва всички изходи
④	Активира всеки свързан изход
⑤	Показва входното напрежение
⑥	Показва общия ампераж на избраното устройство Garmin PowerSwitch
⑦	Показва името на устройството
⑧	Показва разделите на устройството Garmin PowerSwitch и персонализираните раздели за оформлението

Активиране на превключвател за вкл./изкл.



Преди да можете да използвате приложението Garmin PowerSwitch, за да активирате превключвателя, трябва да инсталирате устройството си Garmin PowerSwitch във Вашето превозно средство и да го съдоите с приложението Garmin PowerSwitch.

От приложението Garmin PowerSwitch изберете бутона за вкл./изкл., за да включите или изключите превключвателя.

Изключване на всички превключватели

Изберете .

Персонализиране на бутон

- 1 От екрана на приложението Garmin PowerSwitch изберете .
Приложението влиза в режим на редактиране.
- 2 Изберете  на бутона, който искате да персонализирате.
- 3 Изберете опция:
 - За да промените името на бутона, изберете полето **Етикет на бутона** и въведете име.
 - За да добавите икона към бутона, изберете полето за **Икона** и изберете икона.
 - За да промените цвета на бутона, изберете цвят.
 - За да промените режима на бутона, изберете режим на бутон.
 - За да регулирате интензивността на превключвателя, използвайте плъзгача.
 - За да зададете бутона за активиране с вход за управление, изберете вход за управление.
- 4 Изберете .
- 5 Изберете **Край**.

Назначаване на превключвател към вход за управление



Преди да можете да използвате функции на входа за управление, трябва да свържете входа за управление към Вашето устройство Garmin PowerSwitch (*Свързване на вход за управление, стр. 62*).

Можете да назначите един или повече превключватели, за да ги включите, когато устройството Garmin PowerSwitch получи сигнал от входа за управление.



- 1 Изберете .
- 2 Изберете Вашето устройство Garmin PowerSwitch.
- 3 Изберете вход за управление.
- 4 Изберете един или повече превключватели.

Добавяне на персонализирано оформление



Можете да добавите раздел за персонализирано оформление към приложението Garmin PowerSwitch. Бутоните, добавени към персонализирано оформление, могат да контролират множество превключватели едновременно.

- 1 От приложението Garmin PowerSwitch изберете .
Устройството влиза в режим на редактиране.
- 2 Изберете .



Добавяне на бутон към персонализирано оформление

- 1 От приложението Garmin PowerSwitch изберете персонализиран раздел за оформление.
- 2 Изберете .
Приложението влиза в режим на редактиране.
- 3 Изберете **Добави бутон**.
- 4 На новия бутон изберете .
- 5 Изберете опция:
 - За да промените името на бутона, изберете полето **Етикет на бутона** и въведете име.
 - За да добавите икона към бутона, изберете полето за **Икона** и изберете икона.
 - За да промените цвета на бутона, изберете цвят.
- 6 Изберете **Добави действие**.
- 7 Ако е необходимо, изберете устройство Garmin PowerSwitch и превключвател.
- 8 Изберете действие:
 - За да зададете бутонът да включва или изключва превключвателя при всяко натискане, изберете **Превключване**.
 - За да зададете бутонът да включва превключвателя, изберете **Включване**.
 - За да зададете бутонът да изключва превключвателя, изберете **Изключи**.
- 9 Изберете режим на бутон:
 - За да зададете бутонът да се активира с едно докосване, изберете **Нормално**.
 - За да зададете бутонът да се активира само при докосване на бутона, изберете **Краткотрайна**.
 - За да зададете бутонът да се включва и изключва многократно, изберете **Периодично премигване** и изберете времеви интервали.
- 10 Ако е приложимо, използвайте плъзгача, за да зададете яркостта на светлините.
- 11 Изберете .
- 12 Ако е необходимо, изберете **Добави действие**, за да добавите допълнителни действия за всеки бутон.
Можете да добавите едно действие за всеки превключвател на устройството Garmin PowerSwitch.

Подредяне на бутони в персонализирано оформление

- 1 От приложението Garmin PowerSwitch изберете персонализиран раздел за оформление.
- 2 Изберете .
Приложението влиза в режим на редактиране.
- 3 На бутона, който искате да преместите, задръжте  и плъзнете бутона към ново местоположение.

Изтриване на персонализирано оформление или бутон

- 1 От приложението Garmin PowerSwitch изберете персонализиран раздел за оформление.
- 2 Изберете .
Приложението влиза в режим на редактиране.
- 3 Изберете опция:
 - За да изтриете бутон, изберете  на бутона, който искате да изтриете.
 - За да изтриете раздел на оформление, изберете  на раздела за оформление.

Настройки

Настройки за навигация

Изберете **Настройки > Навигация**.

Режим изчисляване: Задава начина за изчисляване на маршрута.

Отбягвания: Задава особености по пътя, които да бъдат избягвани в маршрута.

Потребителски отбягвания: Позволява ви да избягвате определени шосета или зони.

Ограничен режим: Дезактивира всички функции, които изискват значително внимание от страна на оператора.

Език гласова навигация: Задава езика за гласови напомнания при навигация.

Хронология на пътуване: Позволява на устройството да съхранява запис от местата, които сте посещавали. Това Ви позволява да преглеждате регистъра на пътуване, да използвате функцията „Хронология на пътуване“ и да използвате предлагани маршрути на myTrends.

Изчистване на хронологията на пътуване: Позволява Ви да изчистите цялата хронология на пътешествия от устройството.

Настройки на картата и превозното средство

Изберете **Настройки > Показване на картата**.

Превозно средство: Задава иконата на превозното средство, която представлява Вашето положение на картата.

Език гласова навигация: Задава езика за гласови напомнания при навигация.

Екран с карта за шофиране: Задава перспективата на картата.

Карта детайли: Задава нивото на детайлност на картата. Повече детайли може да причинят картата да се изчертава по-бавно.

Тема на карта: Променя цвета на данните на картата.

Слоеве на картата: Задава данните, които се появяват на страницата с картата (*Персонализиране на слоевете на картата, стр. 36*).

Авто-мащабиране: Автоматично избира подходящия мащаб за оптимално използване на картата. Когато е деактивирано, трябва да промените мащаба ръчно.

Skip Next Stop Confirmation: Задава появата на съобщение за потвърждение, ако пропуснете някое от местоположенията по маршрута Ви.

мои Карти: Задава кои от инсталираните карти да използва устройството.

Активиране на карти

Можете да активирате картографските продукти, инсталирани в устройството.

СЪВЕТ: За да закупите допълнителни картографски продукти, отидете на garmin.com/maps.

1 Изберете **Настройки > Показване на картата > мои Карти**.

2 Изберете карта.

Свързване към безжична мрежа

1 Изберете **Настройки > Безжични мрежи > Wi-Fi**.

2 При нужда изберете ключа, за да включите технологията за безжична мрежа.

3 Изберете безжична мрежа.

4 Ако е необходимо, въведете ключа за шифроване.

Устройството се свързва към безжичната мрежа. Устройството запомня информацията за мрежата и се свързва автоматично, когато в бъдеще посетите това място отново.

Разрешаване Bluetooth Безжична технология

Изберете **Настройки** > **Безжични мрежи** > **Bluetooth**.

Настройки за подпомагане на водача

Изберете **Настройки** > **Помощ за шофьора**.

Звукови предупреждения за шофьора: Активира звуково предупреждение за всеки тип предупреждение за шофьора (*Функции и предупреждения за информираност на шофьора*, стр. 14).

Предупреждения за близост: Уведомява Ви, когато се приближавате до камери за скорост или за червен светофар.

Преглед на маршрут: Извежда преглед на главни пътища по вашия маршрут, когато стартирате навигация.

Планиране на почивка: Напомня Ви да направите почивка и показва предстоящи услуги, след като шофирате продължително време. Можете да активирате или дезактивирате напомненията за почивка и предложенията за предстоящи услуги.

Настройки за трафика

От главното меню изберете **Настройки** > **Трафик**.

Трафик: Активира функцията за трафик.

Текущ доставчик: Задава доставчика на трафик, който да се използва за данни за трафика. Опцията Автомат. избира автоматично възможно най-добрите данни за трафика.

Абонаменти: Показва списък на текущите абонаменти за трафик.

Оптимизиране на маршрут: Позволява на устройството да използва оптимизирани алтернативни маршрути автоматично или при поискване (*Избягване на забавяния поради трафик по маршрута*, стр. 20).

Предупреждения за трафик: Избира сериозността на забавянето поради трафик, при която устройството да показва предупреждение за трафик.

Настройки на дисплея

Изберете **Настройки** > **Устройство** > **Екран**.

Ниво на яркост: Задава нивото на яркост на дисплея на Вашето устройство.

Тъмна тема: Активира или дезактивира тъмната цветова тема.

Тапет: Задава фона на тапета на Вашето устройство.

Време за изчакване на екрана: Позволява Ви да зададете времето на бездействие, преди устройството да изключи дисплея, докато се използва захранване на батерията.

Размер на шрифта: Увеличава или намалява размера на шрифта на Вашето устройство.

При въртене на устройството: Позволява на екрана да се завърта автоматично между портретен и пейзажен режим на базата на ориентацията на устройството или остава в текущата ориентация.

Настройки на звук и известия

Изберете **Настройки > Устройство > Звук и известяване**.

Плъзгачи за сила на звука: Задайте нивата на силата на звука за навигация, мултимедия, обаждания, аларми и предупреждения за известия.

Не безпокойте: Задава правилата за автоматична функция „Не ме безпокой“. Тази функция Ви позволява да дезактивирате звукови предупреждения по време на конкретни часове или събития.

Мелодия на известия по подразбиране: Задава звука на мелодията на известия по подразбиране на Вашето устройство.

Други звуци: Позволява Ви да активирате или дезактивирате звуци за други взаимодействия с устройството, като докосване на екрана, заключване на екрана или зареждане.

При заключено устройството: Задава дали известията да се показват на екрана, докато устройството е заключено.

Известия за приложението: Позволява Ви да активирате или дезактивирате известия за всяко инсталирано приложение и да промените предпочитанията за режим „Не безпокойте“ за всяко приложение.



Достъп до известия: Позволява Ви да изберете кои приложения да имат достъп до четене на известия от системата и приложенията.

Достъп до режим „Не безпокойте“: Позволява Ви да изберете кои приложения могат да отменят или променят настройките на режим „Не безпокойте“.

Регулиране на звук и сила на звука на известия

- 1 Изберете **Настройки > Устройство > Звук и известяване**.
- 2 Използвайте лентите с плъзгача, за да регулирате звука и силата на звука на известия.

Настройване на аларма

- 1 Изберете ** > Помощни > Часовник >  > **.
- 2 Задайте час.
- 3 Ако е необходимо, изберете превключвателя, за да включите алармата.

Активиране или дезактивиране на услуги за местоположение

Функцията с услуги за местоположение трябва да бъде активирана, за да може Вашето устройство да намира Вашето местоположение, да изчислява маршрути и да предоставя помощ при навигация. Можете да дезактивирате услугите за местоположение за планиране на маршрут, когато не са налични GPS сигнали. Когато услугите за местоположение са дезактивирани, устройството активира GPS симулатор, за да изчислява и симулира маршрути.

СЪВЕТ: Чрез дезактивиране на услугите за местоположение може да се удължи живота на батерията.

- 1 Изберете **Настройки > Лични > Местоположение**.
- 2 Изберете ключа за активиране или дезактивиране на услуги за местоположение.

Настройка на език на текста

Можете да изберете езика за текста в софтуера на устройството.

- 1 Изберете **Настройки > Лични > Език и въвеждане > Език**.
- 2 Изберете език.

Настройки за дата и час

Изберете **Настройки > Система > Дата и час**.

Използване на времето, предоставено от мрежата: Автоматично задава часовата зона на базата на информация от свързаната мрежа.

Използване на часова зона, предоставена от мрежата: Задава часовата зона на Вашето устройство, когато функцията Използване на времето, предоставено от мрежата е дезактивирана.

Използване на 24-часов формат: Активира или дезактивира 24-часовия формат на времето.

Настройки на устройството

Изберете **Настройки > За устройството**.

Правна информация: Позволява Ви да прегледате лицензионното споразумение за краен потребител (EULA) и информацията за лиценз на софтуер.

Регулаторна наредба: Извежда регулаторна информация и информация за съответствие на електронен етикет.

Информация за устройство Garmin: Извежда информация за версията на хардуера и софтуера.

Връщане на настройки

Може да възстановите дадена категория настройки до фабрични настройки по подразбиране.

- 1 Изберете **Настройки**.
- 2 Изберете категория за настройки.
- 3 Изберете **⋮ > Върни**.

Информация за устройството

Извежда регулаторна информация и информация за съответствие на електронен етикет

- 1 От менюто за настройки плъзнете до долната част на менюто.
- 2 Изберете **За устройството > Регулаторна наредба**.

Технически характеристики

Диапазон на работната температура	От -20° до 55°C (от -4° до 131°F)
Диапазон на температурата за зареждане	От 0° до 45°C (от 32° до 113°F)
Захранване	Захранване от превозното средство посредством включение в комплекта кабел за захранване от превозното средство. АС захранване посредством допълнителен аксесоар (за употреба само в дома и офиса).
Тип батерия	Акумулаторна, литиево-йонна
SAR за EC (RV 895 Camper 895)	0,45 W/kg на тяло, 0,67 W/kg на крайник
Радиочестота (RV 895 Camper 895)	2,4 GHz при 15,1 dBm максимум 5,1 GHz при 17,3 dBm максимум 5,7 GHz при 13,9 dBm максимум
SAR за EC (RV 1095 Camper 1095)	0,38 W/kg на тяло, 0,23 W/kg на крайник
Радиочестота (RV 1095 Camper 1095)	2,4 GHz при 13,8 dBm максимум 5,1 GHz при 18,6 dBm максимум 5,7 GHz при 13,4 dBm максимум

Зареждане на устройството

ЗАБЕЛЕЖКА: Този продукт клас III ще се захранва от LPS захранване.

Можете да зареждате батерията в устройството по някой от тези начини.

- Монтирайте устройството в стойката и свържете стойката към захранването на превозното средство.
- Свържете устройството към допълнителен адаптер за захранване като аксесоар, напр. стационарен адаптер за съответния регион.

Можете да закупите одобрен Garmin AC-DC адаптер, подходящ за употреба в дома или офиса от Garmin дилър или от www.garmin.com. Устройството може да се зарежда бавно, когато е свързано към адаптер на трета страна.

Поддръжка на устройството

Център за поддръжка Garmin

Отидете на support.garmin.com за помощ и информация, като например ръководства за продукти, често задавани въпроси, видеоклипове и поддръжка за клиенти.

Актуализиране на карти и софтуер с помощта на мрежа Wi-Fi

БЕЛЕЖКА

Актуализациите на карта и софтуер може да изискват от устройството да изтегля големи файлове. В сила са обичайните ограничения за данни или такси от Вашия доставчик на интернет услуги. Свържете се с Вашия доставчик на интернет услуги за повече информация относно ограничения на данни или такси.

Вие можете да актуализирате картите и софтуера чрез свързване на Вашето устройство към мрежа Wi-Fi, която предоставя достъп до интернет. Това Ви позволява да поддържате устройството актуализирано без свързване към компютър.

- 1 Свържете устройството към външно захранване с помощта на предоставения USB кабел.
ЗАБЕЛЕЖКА: USB захранващ адаптер не е включен. Отидете на продуктовата страница на garmin.com, за да закупите захранващ адаптер като аксесоар.
- 2 Свържете устройството към Wi-Fi мрежа (*Свързване към безжична мрежа, стр. 49*).
Докато се свързва към Wi-Fi мрежа, устройството проверява автоматично за достъпни актуализации и показва известие при наличие на актуализация.
- 3 Изберете опция:
 - При появата на известие за актуализация плъзнете надолу от горната част на екрана и изберете **Има налична актуализация..**
 - За да проверите ръчно за актуализации, изберете **Настройки > Актуализации**.
Устройството извежда налични актуализации за картата и софтуера. Когато има налична актуализация, **Налична актуализация** се извежда под Карта или Софтуер.
- 4 Изберете опция:
 - За инсталиране на всички налични актуализации изберете **Изтегляне**.
 - За да инсталирате само актуализации за картата, изберете **Карта**.
 - За да инсталирате само актуализации за софтуера, изберете **Софтуер**.
- 5 При необходимост прочетете лицензионните споразумения и изберете **Приемам всичко**, за да приемете споразуменията.
ЗАБЕЛЕЖКА: Ако не се съгласите с лицензионните условия, Вие можете да изберете Отказ. Това ще спре процеса на актуализиране. Вие не можете да инсталирате актуализации, докато не приемете лицензионните споразумения.
- 6 Оставете устройството свързано към външно захранване и в рамките на обхвата на Wi-Fi мрежата, докато процесът на актуализиране приключи.

СЪВЕТ: Ако актуализирането на картата е прекъснато или отменено, преди да приключи, на Вашето устройство може да липсват данни за карта. За корекция на липсващи данни за карта Вие трябва да актуализирате отново картите.

Актуализиране на картите и софтуера с Garmin Express

Можете да използвате приложението Garmin Express за изтегляне и инсталиране на последните актуализации на картите и софтуера за Вашето устройство.

- 1 Ако приложението Garmin Express не е инсталирано на Вашия компютър, отидете на garmin.com/express и следвайте инструкциите от екрана, за да го инсталирате (*Инсталиране на Garmin Express, стр. 56*).
- 2 Отворете приложението Garmin Express .

- 3 Свържете Вашето устройство към компютъра с помощта на USB кабел.
Малкият накрайник на кабела се свързва с USB порта ① на Вашето устройство RV / Camper, а големият накрайник се свързва с наличния USB порт на Вашия компютър.

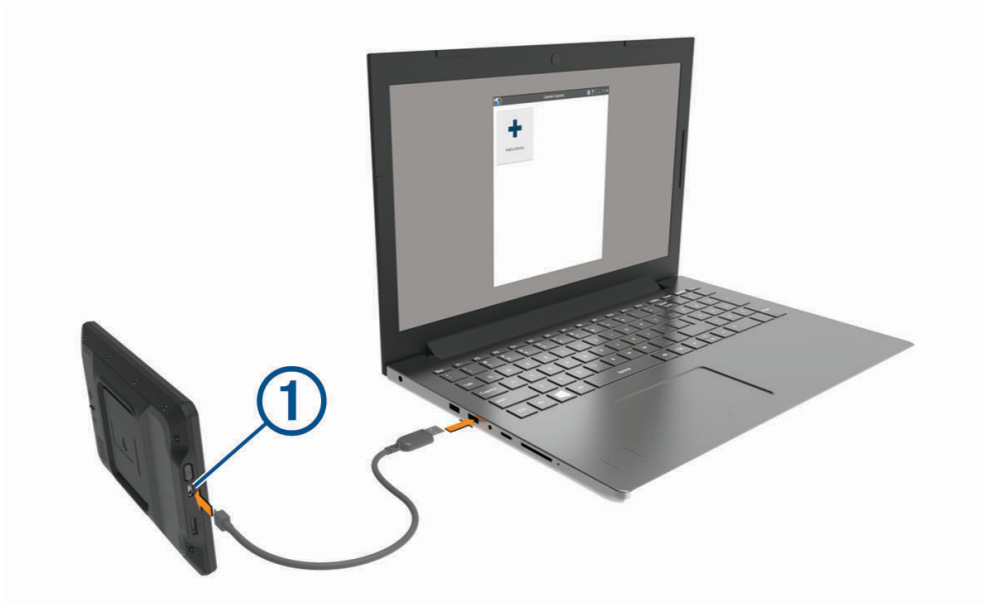

- 4 Когато Вашето устройство RV / Camper изведе подкана да влезете в режим на прехвърляне на файлове, изберете **Продължаване**.
- 5 В приложението Garmin Express натиснете **Добавяне на устройство**.
Приложението Garmin Express търси Вашето устройство и показва името и серийния номер на устройството.
- 6 Натиснете **Добавяне на устройство** и следвайте инструкциите от екрана, за да добавите Вашето устройство към приложението Garmin Express.
Когато настройването приключи, приложението Garmin Express показва наличните за Вашето устройство актуализации.

Има актуализации

Последна проверка: Сега 

Очаквано време за инсталиране: 1 час и 37 минути

[Вижте подробности](#)

[Инсталирай всичко](#)

7 Изберете опция:

- За инсталиране на всички налични актуализации щракнете върху **Инсталиране на всичко**.
- За да инсталирате определена актуализация, натиснете **Вижте подробности** и натиснете **Инсталиране** до актуализацията, която желаете.

Приложението Garmin Express изтегля и инсталира актуализациите на Вашето устройство. Актуализациите на картите са много големи и този процес може да отнеме дълго време при по-бавни интернет връзки.

ЗАБЕЛЕЖКА: Ако актуализацията на картата е прекалено голяма за вътрешната памет на устройството, софтуерът може да изведе подкана да инсталирате карта microSD® във Вашето устройство, за да добавите допълнително място за съхранение.

8 Следвайте инструкциите от екрана в хода на актуализацията, за да завършите инсталирането на актуализациите.

Например в хода на актуализацията приложението Garmin Express може да Ви инструктира да разкачите и отново да свържете Вашето устройство.

Инсталиране на Garmin Express

Приложението Garmin Express е достъпно за компютри с Windows® и Mac®.

1 На Вашия компютър отидете на garmin.com/express.

2 Изберете опция:

- За да прегледате системните изисквания и да потвърдите, че приложението Garmin Express е съвместимо с Вашия компютър, изберете **Системни изисквания**.
- За да инсталирате на компютър Windows, изберете **Изтегляне за Windows**.
- За да инсталирате на компютър Mac, изберете **Изтегляне за Mac**.

3 Отворете сваления файл и следвайте инструкциите на екрана, за да завършите инсталацията.

Грижа за устройството

БЕЛЕЖКА

Внимавайте да не изпускате устройството.

Не съхранявайте устройството на места, където може да има продължително излагане на екстремални температури, защото това ще доведе до невъзстановими повреди.

Никога не използвайте твърди или остри предмети за работа със сензорния екран, защото може да го повредят.

Не допускайте контакт на устройството с вода.

Почистване на външността на корпуса

БЕЛЕЖКА

Избягвайте употребата на химически препарати за почистване и разтворители, които биха могли да повредят пластмасовите компоненти.

- 1 Почистете външността на корпуса на устройството (не сензорния екран) с помощта на кърпа, напоена с разтвор на неагресивен почистващ препарат.
- 2 Подсушете устройството.

Почистване на сензорния екран

- 1 Използвайте мека, чиста, неоставяща влакна кърпа.
- 2 Ако е необходимо, леко навлажнете кърпата с вода.
- 3 Ако използвате навлажнена кърпа, изключете устройството и прекъснете захранването му.
- 4 Внимателно избършете екрана с кърпата.

Предотвратяване на кражба

- Свалете устройството и стойката, така че да не са на видно място, когато не ги използвате.
- Отстранете следите, оставени на стъклото от вендузата.
- Не съхранявайте устройството си в жабката на автомобила.
- Регистрирайте устройството с помощта на софтуера Garmin Express (garmin.com/express).

Рестартиране на устройството

Можете да рестартирате устройството си, ако то спре да работи.

Задръжте бутона за вкл./изкл. в продължение на 7 секунди.

Демонтаж на устройството, стойката и вендузата

Демонтаж на стойката от вендузата

- 1 Ако е нужно, разхлабете гайката, която закрепва стойката към сферичната вендуза.
- 2 Завъртете стойката за устройството наляво или надясно.
- 3 Приложете усилие, докато гнездото на стойката освободи топчето на вендузата.

Сваляне на вендузата от предното стъкло

- 1 Завъртете палеца на вендузата към себе си.
- 2 Дръпнете палеца на вендузата към себе си.

Проблеми

Вендузата не се закрепва на предното стъкло

- 1 Почистете вендузата и стъклото със спирт.
- 2 Изсушете с чиста и суха кърпа.
- 3 Монтирайте вендузата (*Монтаж и включване на устройството във Вашето превозно средство, стр. 3*).

Стойката не задържа устройството ми на място, докато шофирам

За най-добри резултати трябва да съхранявате стойката за автомобил и да поставите устройството близо до вендузата.

При изместване на позицията на устройството, докато шофирате, трябва да изпълните следните действия.

- Отстранете стойката със захранване от рамото на вендузата и почистете топчето и гнездото с кърпа. Прах и други замърсявания може да намалят сцеплението във връзката на топчето и гнездото, което да доведе до изместване на връзката, докато шофирате.
- Завъртете шарнирното рамо към вендузата, доколкото позволява ъгълът на предното Ви стъкло. Разполагането на устройството по-близо до предното стъкло намалява ефекта от разтърсване и вибрации от пътя.

Моето устройство не получава сигнали от спътник

- Уверете се, че услугите за местоположение са включени (*Активиране или деактивиране на услуги за местоположение, стр. 51*).
- Занесете устройството си извън паркинги и гаражи и далече от високи сгради и дървета.
- Останете неподвижно за няколко минути.

Устройството не се зарежда в колата ми

- Проверете дали превозното средство е включено и подава ток към захранващия извод.
- Уверете се, че вътрешната температура на превозното средство е в рамките на диапазона на температурата за зареждане, посочена в спецификациите.
- В кутията за предпазители на превозното средство проверете дали предпазителят за извода за захранване на превозното средство не е повреден.

Зарядът на батерията ми не издържа дълго

- Намалете яркостта на екрана (*Настройки на дисплея, стр. 50*).
- Намалете времето на изчакване на дисплея (*Настройки на дисплея, стр. 50*).
- Намалете силата на звука (*Регулиране на звук и сила на звука на известия, стр. 51*).
- Изключете wi-fi радиото, когато не се използва (*Свързване към безжична мрежа, стр. 49*).
- Поставете устройството в режим на пестене на енергия, когато не се използва (*Включване и изключване на устройството, стр. 9*).
- Не съхранявайте устройството при екстремни температури.
- Не оставяйте устройството си на пряка слънчева светлина.

Моето устройство не се свързва с моя телефон

- Изберете **Настройки > Безжични мрежи > Bluetooth**.
Опцията Bluetooth трябва да бъде активирана.
- Активирайте безжичната технология Bluetooth на телефона си и поставете телефона до 10 м (33 фута) от устройството.
- Проверете дали Вашият телефон е съвместим.
За повече информация отидете в www.garmin.com/bluetooth.
- Завършете отново процеса на сдвояване.
За да повторите процеса на сдвояване, Вие трябва да премахнете сдвояването от Вашия телефон и устройството (*Изтриване на сдвоено Bluetooth устройство, стр. 40*) и да завършите процеса на сдвояване (*Сдвояване с Вашия смартфон, стр. 37*).

Допълнение

Garmin PowerSwitch

ПРЕДУПРЕЖДЕНИЕ

Garmin силно препоръчва устройството да бъде инсталирано от опитен монтьор със съответните познания по електрически системи. Неправилното свързване на захранващия кабел може да доведе до повреда на автомобила или батерията и може да причини наранявания.

Можете да използвате свързано устройство Garmin PowerSwitch, за да управлявате светлини, вентилатори и много повече от Вашето устройство RV / Camper.

Съображения за монтиране

- Устройството трябва да бъде монтирано близо до батерията и в рамките на обхвата на предоставения захранващ кабел.
- Повърхността за монтаж трябва да бъде достатъчно здрава, за да издържи на тежестта на устройството.
- Местоположението трябва да позволи място за прекарването и свързването на всички кабели.

Монтаж на устройството

Преди да можете да монтирате устройството, трябва да изберете място за монтаж и да закупите подходящото оборудване за монтажната повърхност.

БЕЛЕЖКА

Избягвайте кабели, индикатори, въздушни възглавници, калъфи на въздушни възглавници, отопление и климатик, както и други предмети, когато пробивате водещите отвори и закрепвате стойката към превозното средство. Garmin не носи отговорност за каквито и да било щети и последствия от инсталирането.

- 1 Поставете стойката на избраното място.



- 2 Използвайки стойката като шаблон, маркирайте двете места за винтовете ①.
- 3 Пробийте водещи отвори (опция).
За някои типове материали за монтаж е необходимо да пробиете водещи отвори. Не пробивайте през стойката.
- 4 Закрепете здраво стойката към повърхността, като използвате подходящо оборудване за монтажната повърхност.

Отваряне на предния капак

Трябва да отворите предния капак за извършване на електрически връзки.

1 Повдигнете езичето на предния капак ① и го завъртете обратно на часовниковата стрелка.



2 Издърпайте предния капак от устройството.



Свързване на аксесоари

БЕЛЕЖКА

Не използвайте устройството за управление или захранване на лебедка. Неспазването на тази бележка може да причини повреда на Вашето превозно средство или на Вашето устройство.

Не свързвайте източник на захранване към изходен терминал за аксесоари. Неспазването на тази бележка може да причини повреда на Вашето превозно средство или на Вашето устройство.

Изисквания за аксесоари:

- Потвърдете ампеража на всеки аксесоар, преди да го свържете към устройството Garmin PowerSwitch. Устройството поддържа аксесоари до 30 A за всеки канал и максимум 100 A за цялата система.
 - Използвайте проводници 10 AWG (6 mm²) за аксесоари, които използват от 20 до 30 A.
 - Използвайте проводници 12 AWG (4 mm²) за аксесоари, които използват от 10 до 20 A.
 - Използвайте проводници 14 AWG (2,5 mm²) за аксесоари, които използват по-малко от 10 A.
 - Използвайте клеми с подходящ размер за всички връзки на аксесоари.
 - Извършете сигурно кримпване на всички конектори на клеми.
- 1 Свържете положителния проводник от аксесоара ① към една от клемите на аксесоара ② на устройството Garmin PowerSwitch.

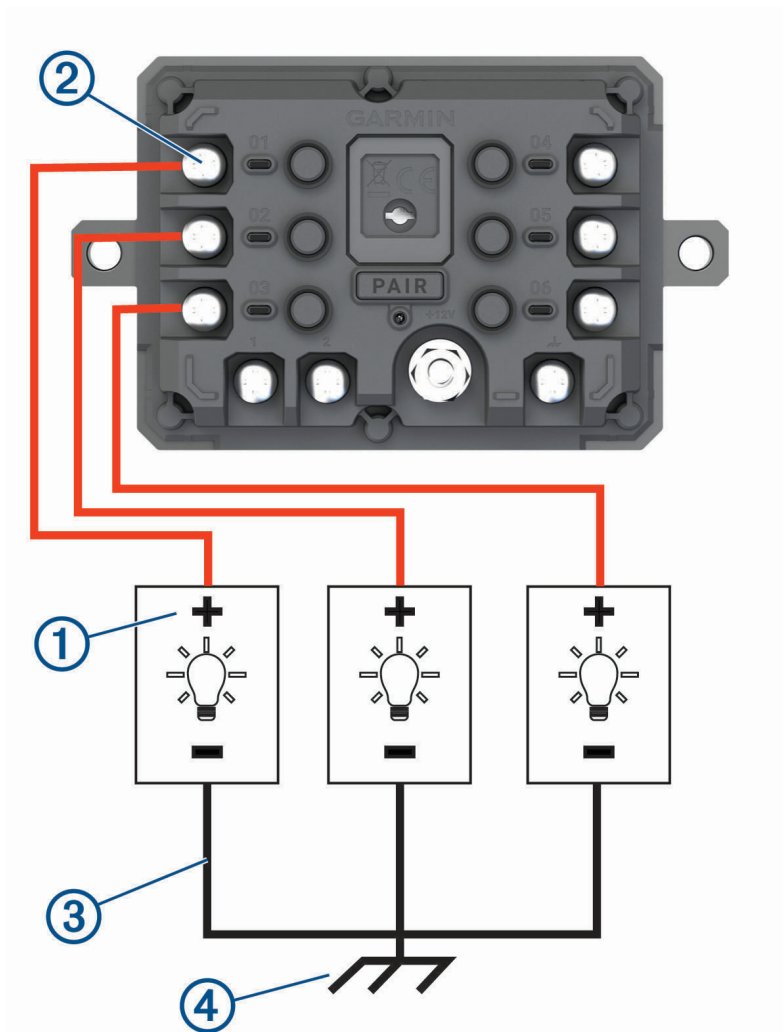

- 2 Свържете отрицателния или заземителния проводник ③ към небоядисана заземителна шпилка ④ на рамката на устройството, към заземителен разпределителен блок или директно към отрицателната клема на батерията.

ВНИМАНИЕ

Не свързвайте заземителните кабели на аксесоара към заземителната клема (GND) на Garmin PowerSwitch устройството, тъй като това може да доведе до телесно нараняване или имуществени щети или да се отрази негативно на функционалността на устройството.

- 3 Уверете се, че всички електрически връзки са здрави и няма да се разхлабят по време на употреба.

Свързване на вход за управление

Можете да се свържете към клемите за управление, за да активирате устройството Garmin PowerSwitch за включване на изходи за персонализиране. Например, можете да свържете ключа на запалването на Вашето превозно средство към клема на входа за управление за автоматично включване на аксесоари при всяко стартиране на Вашето превозно средство. Клемите за управление откриват сигнал от 3,3 V до 18 V. Можете да конфигурирате функции на изход с приложението Garmin PowerSwitch.

Свържете проводника за управление от източника за управление във Вашето устройство към една от двете клеми за управление на устройството Garmin PowerSwitch.

Свързване на устройството към захранването от превозното средство

Преди да можете да свържете устройството към захранването на превозното средство, трябва да отстраните предупредителния етикет от клемата +12V на устройството.

Трябва да се уверите, че всички електрически връзки са защитени и няма да се разхлабят, докато работите с устройството.

- 1 Свържете големия край на пръстена на включения заземителен проводник ① към отрицателната клемна на акумулатора на превозното средство.

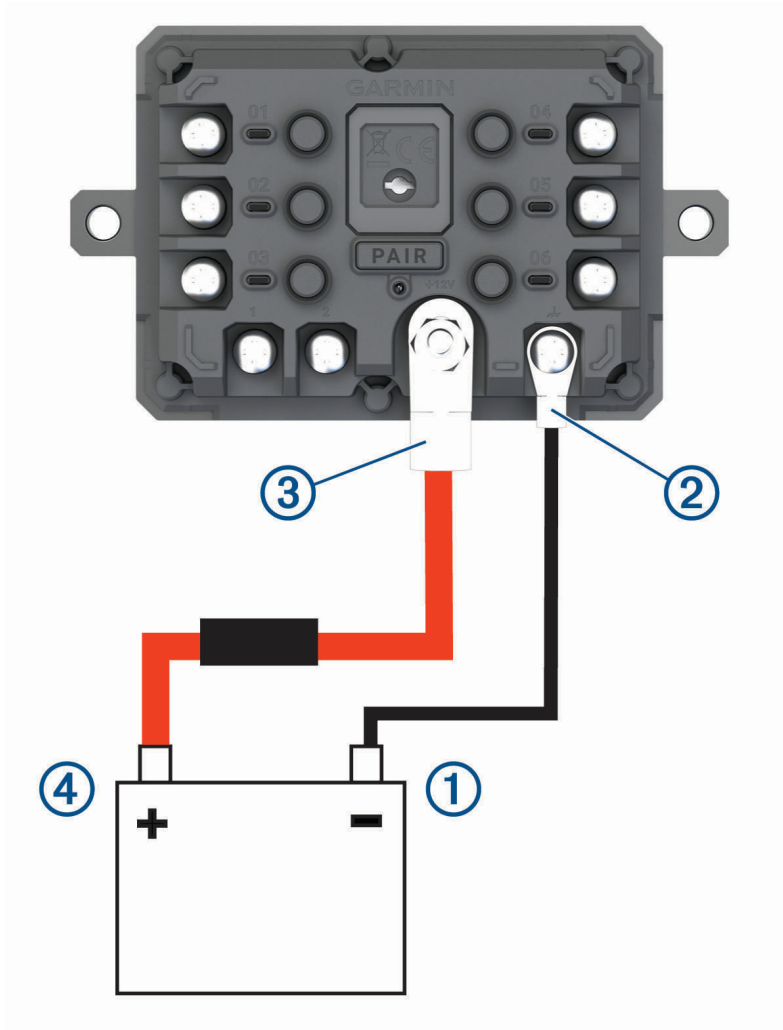

- 2 Свържете малкия край на пръстена на заземителния проводник към клемата **GND** ② на превозното средство.
- 3 Свържете малкия край на пръстена на включения 12V кабел към клемата **+12V** ③ на устройството.
- 4 Затегнете гайката $\frac{3}{8}$ in на клемата +12V до максимален момент на затягане от 4,52 N-m (40 lbf-in). Трябва да се уверите, че гайката не може да се развива на ръка.

БЕЛЕЖКА

Не пренатягайте клемата +12V, за да предотвратите повреда на клемата.

- 5 Свържете големия край на пръстена на кабела 12V ④ към положителната клемна на акумулатора на превозното средство.

Сдвояване с навигационно устройство Garmin

Можете да сдвоите устройството си Garmin PowerSwitch със съвместимо навигационно устройство Garmin.

- 1 Включете захранването към Вашето устройство Garmin PowerSwitch и поставете съвместимото си навигационно устройство Garmin в рамките на 1 m (3,3 ft.) от него.
- 2 На Вашето съвместимо навигационно устройство отворете приложението Garmin PowerSwitch.
- 3 Следвайте инструкциите на екрана, за да приключите процеса на сдвояване и настройка.

Появява се табло с основните приложения. След като устройствата са сдвоени, те се свързват автоматично, когато са включени и са в обхват.

Технически характеристики на Garmin PowerSwitch

Размери (Д x Ш x В)	75 x 125 x 32 mm (2,95 x 4,92 x 1,26 in)
Диапазон на работната температура	От -25° до 85°C (от -13° до 185°F)
Честота за безжична връзка	2,4 GHz при 14 dBm
Захранване	От 12 до 16 V посредством включен в комплекта кабел за захранване от превозното средство.
Максимален изход на аксесоар	30 A
Максимален изход на системата	100 A
Консумация на ток с изключени всички изходи	3 mA
Клас на защита от вода	IEC 60529 IPX7 ¹

Проблеми

Моето Garmin PowerSwitch няма да остане свързано

- Уверете се, че устройството Garmin PowerSwitch получава захранване.
- Уверете се, че технологията Bluetooth е активирана на Вашето сдвоено навигационно устройство или смартфон.
- Преместете навигационното устройство или смартфона по-близо до Вашето устройство Garmin PowerSwitch.
- Уверете се, че акумулаторът на Вашето превозно средство осигурява поне 12 V мощност. Устройството Garmin PowerSwitch изключва всички изходи автоматично, за да съхрани акумулатора на Вашето превозно средство, ако получава по-малко от 11 V мощност ([Аксесоарите ми не се захранват, стр. 65](#)).

¹ Устройството може да понесе случайно потапяне във вода до 1 m за период до 30 мин. За повече информация отидете на www.garmin.com/waterrating.

Акcesoарите ми не се захранват

- Уверете се, че устройството Garmin PowerSwitch получава захранване от акумулатора на превозното средство.
- Уверете се, че акумулаторът на Вашето превозно средство осигурява поне 12 V мощност. Устройството Garmin PowerSwitch изключва всички изходи автоматично, за да съхрани акумулатора на Вашето превозно средство, ако получава по-малко от 11 V мощност. Изходите се включват отново, когато устройството отчете повече от 12 V мощност.
- Уверете се, че всички електрически връзки са защитени и няма да се разхлабят, докато работите с превозното средство.
- Уверете се, че всеки свързан акcesoар консумира по-малко от 30 A. Ако даден акcesoар консумира повече от 30 A, устройството автоматично изключва този изход.
- Проверете дали общото натоварване на системата е по-малко от 100 A. Ако устройството открие системно натоварване над 100 A, то автоматично изключва всички изходи.
- Проверете всички електрически връзки за електрическо късо съединение.

Безжични камери



Вашето устройство може да извежда видеосигнал от една или повече свързани безжични камери.

Сдвояване на камера за заден ход BC™ 50 с навигационно устройство Garmin

Преди да можете да направите връзка към камера, трябва да активирате Wi-Fi настройката на Вашето навигационно устройство Garmin.

Безжичната камера за заден ход BC 50 е съвместима с някои навигационни устройства Garmin с Android. Отидете на garmin.com/bc50 за повече информация относно съвместимост на устройството.

Можете да сдвоите до четири безжични камери за заден ход BC 50 с Вашето съвместимо навигационно устройство Garmin.

- 1 Актуализирайте своето навигационно устройство до най-новия софтуер. Вашето устройство може да не поддържа камера BC 50 без най-новия софтуер. За повече информация относно актуализиране на софтуера вижте ръководството на притежателя на Вашето навигационно устройство.
- 2 Включете навигационното устройство Garmin и го доближете до 3 m (10 ft) от камерата.
- 3 Поставете превозното средство на включена предавка за заден ход, за да захранвате камерата.
- 4 Изберете  > **Помощни** > **Заден изглед** >  > **Garmin BC50**.
- 5 Изберете Вашата камера BC 50 от списъка с налични камери.
- 6 Позиционирайте линиите за навигация, като използвате стрелките на екрана. Ако камерата или превозното средство не е идеално позиционирано, за да довърши изравняването на линиите за навигация, можете да довършите изравняването по-късно.
- 7 Изберете **Запис**.

След като завършите процеса на сдвояване с камера за първи път, камерата и навигационното устройство се свързват автоматично, когато са включени и са в обхват.

Свързване на кабелна задна камера

За да свържете кабелна задна камера, трябва да използвате допълнителен видеоаксесоар за стойка, който включва 3,5 mm композитен видео входен жак. Отидете на garmin.com, за да закупите аксесоар за стойка. Аксесоарът за видео монтиране е включен в някои модели устройства.

Можете да свържете кабелна задна камера и да гледате изображението на екрана на устройството.

- 1 Заменете оригиналната стойка на устройството с видеоаксесоара за стойка.
- 2 Включете видео кабела на камерата във входния видео жак ① на стойката.



Преглед на камера за задно виждане

⚠ ПРЕДУПРЕЖДЕНИЕ

Това устройство е предназначено да повиши осведомеността Ви за обстановката, когато се използва правилно. При неправилно използване екранът може да Ви разсее, което би могло да доведе до инцидент, причиняващ сериозни телесни наранявания или смърт. Консултирайте се с информацията, показана на устройството, само с бързо поглеждане. Винаги бъдете информирани за обстановката около Вас, не се вглеждайте в екрана и не се разсейвайте от него. Фокусирането върху екрана може да Ви попречи да предотвратите препятствия или рискове.

След като сдвоите камерата със съвместимо навигационно устройство Garmin, изгледът на камерата се появява автоматично, когато включите навигационното устройство, и можете ръчно да покажете камерата по всяко време.

- Ако навигационното устройство е свързано към захранващ контакт, който се задейства чрез запалването (препоръчително), включете превозното средство.
- Ако Вашето навигационно устройство е свързано към постоянно включен електрически контакт, включете навигационното устройство.
- За да покажете камерата ръчно, изберете .
- За да покажете или скриете камерата с помощта на гласови команди, изговорете **Показване на видео** или **Скриване на видео**.

ЗАБЕЛЕЖКА: Гласовите команди не са налични във всички навигационни устройства. Гласовите команди могат да се различават в зависимост от модела на навигационното Ви устройство. Тази функция не е налична за всички езици или може да изисква допълнителна настройка за някои езици на навигационното устройство. За повече информация вижте приложението Voice Command или Гласово управление в навигационното устройство или ръководството на притежателя на навигационното устройство.

Показва се екранът на камерата. Когато камерата установи, че превозното средство се движи напред, тя автоматично спира да изпраща видео и навигационното устройство се връща към нормална работа. Видеото от камерата се прекратява автоматично след 2 минути и 30 секунди, независимо дали превозното Ви средство се е придвижило напред, или не.





Превключване на камери

Когато няколко задни камери предават към Вашето устройство, Вие можете да превключвате изображенията от камерите.

- 1 Изберете  > **Помощни** > **Заден изглед**.
- 2 Изберете камера от долната част на екрана.
Появява се видеосигнал от камерата.

Промяна на ориентацията на камерата

В зависимост от това къде е поставена камерата в превозното средство видеото на Вашето устройство може да се показва наобратно или огледално по подразбиране. Можете да завъртите видеото хоризонтално или да го завъртите вертикално, за да го коригирате.

- 1 От изгледа на камерата изберете опция:
 - Изберете  > **Коригиране на видео**.
 - Докоснете екрана и изберете .
- 2 Изберете , за да обърнете изображението огледално, или , за обърнете изображението с главата надолу.
- 3 Изберете .

Свързване на автомобилна камера към стойката със захранване

⚠ ПРЕДУПРЕЖДЕНИЕ

Ваша е отговорността да гарантирате, че местоположението на монтиране на стойката съответства на всички приложими закони и разпоредби и не пречи на погледа върху пътя за осигуряване на безопасната работа на Вашето превозно средство.

Преди да свържете автомобилна камера към стойката със захранване, трябва да монтирате устройството за автомобилна камера на предното стъкло.

Можете да използвате стойка на устройството RV / Camper за зареждане на съвместима автомобилна камера Garmin. Това може да е полезно, в случай че трябва да свържете устройството RV / Camper и автомобилната камера към един и същ източник на захранване в превозното средство.

- 1 Монтирайте RV / Camper устройството във Вашето превозно средство и го свържете към захранването (*Монтаж и включване на устройството във Вашето превозно средство, стр. 3*).
- 2 Ако е необходимо, премахнете устройството RV / Camper от магнитната стойка за по-добър изглед на USB порта.
- 3 Включете захранващия кабел за автомобилната камера в USB порта ① на стойката.



Управление на данни

Устройството има слот за карта памет за допълнително съхранение на данни.

ЗАБЕЛЕЖКА: Устройството е съвместимо с Windows 7 и по-нови версии и с Mac OS 10.7 и по-нови версии. Apple компютрите може да изискват допълнителен софтуер на трети страни за четене и запис на файлове.

За картите с памет

Можете за закупите карти с памет от доставчик на електроника или предварително зареден софтуер с карти на Garmin (www.garmin.com). Картите с памет могат да се използват за съхраняване на файлове, като например карти и POI.

Форматиране на картата с памет

Устройството изисква форматиране на картата с памет чрез файловата система FAT32. Можете да използвате устройството, за да форматирате Вашето устройство, като използвате тази файлова система.

Трябва да форматирате чисто новата карта с памет, ако не е била форматирана чрез файловата система FAT32.

ЗАБЕЛЕЖКА: Форматирането на картата с памет изтрива всички данни на картата.

- 1 Изберете **Настройки > Устройство > Хранилище и USB**.
- 2 Изберете картата с памет.
- 3 Изберете **⋮ > Настройки за хранилище > Форматиране > ФОРМАТИРАНЕ НА SD КАРТА**.
- 4 Изберете **Край**.

Свързване на устройството към компютъра

Можете да свържете устройството към вашия компютър с помощта на USB кабел.

- 1 Включете малкия накрайник на USB кабела в порта на устройството ви.
- 2 Включете по-големия накрайник на USB кабела в свободен USB порт на компютъра.
- 3 Когато Вашето устройство RV / Camper изведе подкана да влезете в режим на прехвърляне на файлове, изберете **Продължаване**.

В зависимост от операционната система на компютъра, устройството се появява като преносимо устройство, сменяемо устройство или сменяем том.

Прехвърляне на данни от компютъра

- 1 Свържете устройството към компютъра ([Свързване на устройството към компютъра, стр. 69](#)).

В зависимост от операционната система на компютъра, устройството се появява като преносимо устройство, сменяемо устройство или сменяем том.

- 2 Отворете браузъра за файлове в компютъра си.
- 3 Изберете файл.
- 4 Изберете **Редактиране > Копиране**.
- 5 Отидете в папка на устройството.

ЗАБЕЛЕЖКА: При сменяемо устройство или том не трябва да слагате файлове в папката Garmin.

- 6 Изберете **Редактиране > Поставяне**.

Прехвърляне на GPX файлове от компютъра



Компютрите Apple могат да се нуждаят от допълнителен софтуер от трета страна, като например Android File Transfer, който да чете и записва файлове на това устройство.

Ако вече сте създали маршрути, които искате да използвате на устройството си, можете да прехвърлите GPX файлове директно от компютъра си.

- 1 Свържете устройството към компютъра ([Свързване на устройството към компютъра, стр. 69](#)).
Устройството се показва като преносимо устройство.
- 2 Отворете браузъра за файлове в компютъра си.
- 3 Изберете GPX файла.
- 4 Изберете **Редактиране > Копиране**.
- 5 Отидете до папката GPX на устройството.
- 6 Изберете **Редактиране > Поставяне**.

Експортиране на GPX файлове с приложението Garmin Drive

Можете да споделяте данни, като например точки и маршрути, във файлов формат GPX чрез приложението Garmin Drive.

- 1 На Вашето устройство RV / Camper изберете опция:
 - За да споделяте точки, изберете **Накъде?** > **Записано** >  > **Сподели** > **Garmin Drive**.
 - За да споделяте маршрути, изберете  > **Навигация** > **План за пътуване** > **Запометени пътувания** >  > **Сподели** > **Garmin Drive**.
- 2 Изберете една или повече точки или маршрути.
- 3 Изберете **Край**.
- 4 От вашия телефон, отворете приложението Garmin Drive.
- 5 Следвайте екранните инструкции, за да споделите .gpx файлове.



Импортиране на GPX файлове с приложението Garmin Drive

Можете да импортирате данни, като например точки и маршрути, във файлов формат GPX, като използвате приложението Garmin Drive. Например можете да изпратите точки или маршрути, получени на имейла Ви, на Вашето устройство RV / Camper.

- 1 На смартфона си изберете .gpx файл и го отворете с приложението Garmin Drive.
- 2 Следвайте екранните инструкции в приложението Garmin Drive.
- 3 На Вашето устройство RV / Camper изберете опция:
 - За да видите импортираните точки, изберете **Накъде?** > **Записано**.
 - За да видите импортираните маршрути, изберете  > **Навигация** > **План за пътуване** > **Запометени пътувания**.

Експортиране на GPX файлове с карта с памет

Можете да споделяте данни, като например точки и маршрути, във файлов формат GPX към съвместима карта microSD.

- 1 Поставете съвместима microSD карта в слота за карта с памет на Вашето устройство.
- 2 На Вашето устройство RV / Camper изберете опция:
 - За да споделяте точки, изберете **Накъде?** > **Записано** >  > **Сподели** > **Карта с памет**.
 - За да споделяте маршрути, изберете  > **Навигация** > **План за пътуване** > **Запометени пътувания** >  > **Сподели** > **Карта с памет**.
- 3 Изберете една или повече точки или маршрути.
- 4 Изберете **Край**.

Импортиране на GPX файлове с карта с памет

Можете да импортирате данни, като например точки и маршрути, във файлов формат GPX от съвместима карта microSD.

- 1 Поставете съвместима microSD карта, съдържаща един или повече .gpx файла, в слота за карта с памет на Вашето устройство.
Устройството RV / Camper автоматично импортира всякакви .gpx файлове, намерени на картата microSD.
- 2 Изберете опция:
 - За да видите импортираните точки, изберете **Накъде?** > **Записано**.
 - За да видите импортираните маршрути, изберете  > **Навигация** > **План за пътуване** > **Запометени пътувания**.

Закупуване на допълнителни карти

- 1 Посетете продуктова страница на устройството на адрес garmin.com.
- 2 Щракнете върху раздела **Карти**.
- 3 Следвайте инструкциите на екрана.

Покупка на аксесоари

- Допълнителните аксесоари са налични на garmin.com или при Вашия дилър на Garmin.

