

Pro 550

РЪКОВОДСТВО



Всички права запазени. Съгласно закона за авторското право, това ръководство не може да бъде копирана, изцяло или частично, без писменото съгласие на Garmin. Garmin си запазва правото да променя или подобрява своите продукти и да прави промени в съдържанието на това ръководство, без задължение да уведомяват човека или организация за такива промени и подобрения. Отидете на www.garmin.com за текущи обновявания и допълнителна информация относно използването на този продукт.

Garmin® и логото на Garmin са търговски марки на Garmin Ltd. или нейните филиали, регистрирани в САЩ и други страни. BarkLimiter™ и BarkOdometer™ са търговски марки на Garmin Ltd. или нейните филиали. Те не могат да бъдат използвани без изричното съгласие на Garmin.
CAN ICES-3(B)/NMB-3(B)

Първи стъпки

⚠ ВНИМАНИЕ

Вижте безопасност за продукта и Информация за продукта в кутията за предупреждения и друга важна информация.

Настройка на Pro 550 система

Преди да можете да използвате Pro 550 системата, трябва да настроите устройствата.

- 1 Прикрепете нашийник устройство за каишката.
- 2 Заредете преносимото устройство.
- 3 Заредете каишката.
- 4 Включете устройствата.
- 5 Ако е необходимо, вдвоете нашийник устройство с преносимото устройство.

Преглед на устройството

Pro 550 Ръчно устройство

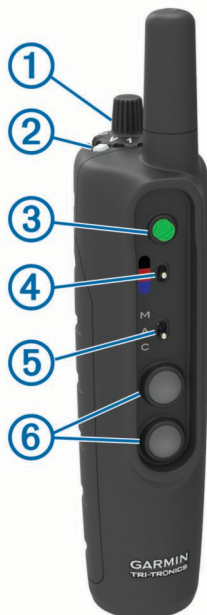

①	Ниво на интензивност и избирание режим на обучение
②	Ниво на батерията
③	Бутон за звук
④	Превключвател за каишките
⑤	Превключвател за режим
⑥	Бутони за обучение

Pro 550 устройство за кучето



①	Бутон за включване
②	LED Статус
③	Светлини

④	Точки за контакт
⑤	Контакт за клипа за зареждане

Поставяне на устройството за куче на каишката

- 1 С катарамата ① обърната навън, вкарайте края на каишката през отвора ② на устройството за куче.



- 2 Издърпайте голяма част от каишката през двата слота ③ на устройството за куче.
- 3 Поставете края на каишката през отвора ④ на противоположната страна на устройството.
- 4 Дръпнете ремъка докато не затегне здраво предната част на устройството.

Зареждане на преносимото устройство

Можете да заредите напълно, преди да използвате устройството за първи път, или когато батерията е изтощена (проверете нивото на батерията). Нормално е батерията да се разрежи за около 7-10 седмици, когато устройството не се използва. Зареждане на напълно разрежена батерия отнема около 2 часа.

ЗАБЕЛЕЖКА: Устройството няма да се зарежда, когато е извън температурния диапазон от 32 ° до 104 ° F (0 ° до 40 ° C).

- 1 Повдигнете капачето ①.



- 2 Пъхнете малкия край на захранващия кабел в мини-USB порт ② на устройството.
- 3 Включете другия край на захранващия кабел в подходящ източник на захранване. Индикаторът за състоянието е червен, когато се зарежда.
- 4 След като светодиодът за състояние се премине в зелено, извадете захранващия кабел от устройството.

Зареждане на каишката

СЪОБЩЕНИЕ

За да се избегне корозия, изсушете контактите на каишката и околното пространство, преди да свържете зареждащия клип.

Можете да заредите напълно, преди да използвате устройството за първи път, или когато батерията е изтощена (проверете нивото на батерията). Нормално е батерията да се

разреди за около 7-10 седмици, когато устройството не се използва. Зареждането на напълно разредена батерия отнема около 2 часа.

ЗАБЕЛЕЖКА: Устройството не зарежда извън температурния диапазон от 32 ° до 104 ° F (0 ° до 40 ° C).

1 Щракнете клипа за зареждане ① на устройството ②.



- 2 Включете захранващия кабел в LED светлината е червена, докато каишката се зарежда.
- 3 След като светодиода за състояние се превърне в зелено, премахнете щипката за зареждане от каишката.

Включване на устройството за куче

- На устройството за куче, задръжте клавиша за захранване, докато индикаторът за състоянието светне в зелено, за да го включите в режим на обучение.
- На устройството за куче, задръжте клавиша за захранване, докато индикаторът за състояние стане син, за да включите функцията за BarkLimiter™ (BarkLimiter).
- На устройството за куче, задръжте клавиша за захранване, докато индикаторът за състояние светне в жълто, за да влезете в режим сдвояване.

Изключване на уреда

- 1 На каишката, задръжте клавиша за захранване, докато се появи червен светодиод.
- 2 Освободете клавиша за захранване. Устройството писука, за да потвърди изключването.

ЗАБЕЛЕЖКА: Ако устройството е изключено в режим BarkLimiter, той мига с броя коригирани лайове преди изключване.

Каишка за кучето

Можете да използвате до 6 нашийник устройства с едно устройство.

Всяка каишка за куче трябва да се свърже с преносимо устройство, преди да може да се използва. По време на процеса на сдвояване, всяка каишка се свързва с различен цвят на преносими устройства.

Сдвояване на каишката с ръчното устройство

ЗАБЕЛЕЖКА: Ако устройството и нашийника са включени в една и съща опаковка, устройствата са фабрично сдвоени.

- 1 На преносимото устройство изберете цвят, свързан с каишката на кучето.
- 2 На ръчното устройство, задайте нивото на интензивност на номерирана позиция.
- 3 На ръчното устройство, задръжте клавиша за захранване за около 5 секунди, докато LED статутът се промени в жълто.
- 4 Завъртете устройството със звената за контакт да са пред шията на кучето.

Нашийника издава сигнал, когато устройствата са сдвоени успешно. Ако устройството не издава звуков сигнал, сдвояването не е било успешно.

СЪВЕТ: Ако устройствата не се сдвоят успешно, трябва да проверите батериите в двете устройства дали са напълно заредени и нивото на интензивност е настроен на номерирана позиция.

Избор на каишка за куче

Преди да можете да изберете и управлявате нашийник устройство, трябва да сдвоите нашийник устройството с ръчното устройство.

За да изберете цвета на бутона, преместете щифта и изберете.

Клавишите за обучение контролират каишките, свързани с избрания цвят.

Обучение на кучета

Можете да изследвания методите на обучение, най-подходящ за вас, вашето куче, и вашите нужди.

Когато се използва правилно, Pro 550 системата за обучение е ефективно средство за обучение и подпомагане на кучето ви за постигане на пълния потенциал. Използването на системата за обучение трябва да бъде част от цялостна програма за обучение.

Поставяне на каишката на вашето куче

⚠ ВНИМАНИЕ

За да се избегне дразнене от звената за контакт, махайте каишката за най-малко осем часа от всеки 24-часов период.

Това устройство не е предназначено за употреба от човека. Не се опитвайте да го използвате върху някого.

За да бъде правилно коригирано кучето, каишката и устройството трябва да се поставят правилно. Ако каишката е хлабава или позиционирана неправилно, корекции могат да бъдат несъвместими. Това може да забави или възпрепятства обучението.

- 1 Поставете каишката около средата на шията на кучето.
- 2 Поставете устройството в предната част на шията на кучето, с LED светлините с лице към брадичката на кучето и контактните точки срещу гърлото.
- 3 Затегнете ремъка, така че да е много плътно около врата на кучето, и закрепете катарамата.

ЗАБЕЛЕЖКА: Каишката трябва плътно да приляга и не би трябвало да може да се върти или да се плъзга по врата на кучето. Кучето трябва да бъде в състояние да поглъща храна и вода. Трябва да наблюдавате поведението на кучето си, за да проверите дали каишката не е прекалено стегната.

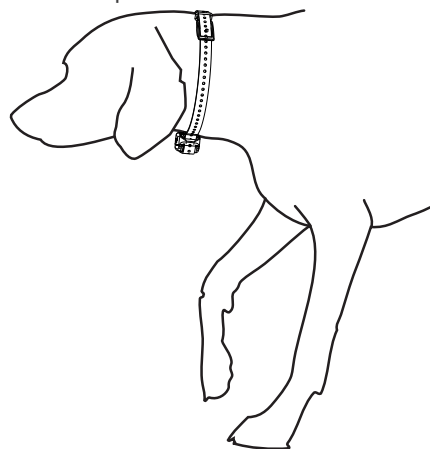

ЗАБЕЛЕЖКА: Точките за контакт трябва да имат контакт с кожата на кучето, за да бъдат ефективни.

- 5 Ако ремъкът е твърде дълъг, изрежете превишението, оставяйки най-малко 8 см.
- 6 Маркирайте дупката използва за закрепване на катарамата за бъдещи справки (по избор).

Избор и поставяне на звената за контакт

За най-добри резултати, изберете правилните точки за контакт, базирани на козината на кучето ви.

- 1 Изберете правилната дължината за вида на козината на кучето :
 - За кучета с дебела козина, използвайте дълги.
 - За кучета с къса козина, използвайте по-къси точки за контакт.
- 2 Ако е необходимо, използвайте включения гаечен ключ, за да се отстранят контактните точки.
- 3 Усучете звената за контакт в каишката.
- 4 Затегнете с включен ключ, но не пренатягайте. При поставяне на каишката на кучето, се уверете, че звената за контакт са стегнати срещу врата.

Основни функции за обучение

Pro 550 Системата предлага няколко режима за обучение, които предоставят различни комбинации от моментна стимулация, непрекъсната стимулация, и тон. Трите вертикални букви до превключвателя съответстват на основните функции за обучение, от горе на долу.

Бутон	Моментна (M)	Аксесоари (A)	Непрекъсната (C)
Бутон за звук	Тон	Аксесоари (например, beeper)	Тон
Бутон от горе	Моментен стимулация (средно)	Включване на светлини	Непрекъсната стимулация (средно)
Бутон от долу	Моментен стимулация (ниско)	Изключване на светлини	Непрекъсната стимулация (ниско)
И двата бутона	Моментен стимулация (високо)	Не е приложимо	Непрекъсната стимулация (високо)

Избор на правилно ниво на интензивност

- 1 Настройте интензитета на най-ниското ниво
- 2 Изберете бутон за обучение.
- 3 Следете кучето за реакция, като тресене на главата, движение на врата, или просто промяна в изражението. Понякога кучета ще лае поради изненада от електрическа стимулация. Ако кучето излае повече от веднъж, нивото на интензивност е твърде високо.
- 4 Ако няма реакция, повишете нивото на интензивност с едно ниво, докато кучето има слава, но разпознаваема реакция на стимулацията.

Нивото на интензивност, която предизвиква леко, но доловима реакция е изходното ниво на кучето за започване на подготовка. Не е нужно да, и не трябва да прилагате този тест на интензивност отново.

След като започнете обучението, реакциите на кучето ръководят избора на интензивност. Може да се наложи да промените нивото в зависимост от ситуацията на обучение.

Промяна на ниво на интензивност

Можете да изберете различно ниво на интензивност за всеки нашийник .

- 1 Изберете нашийник устройство.
- 2 Регулирайте интензитет, за да увеличите или намалите нивото на интензивност.

BarkLimiter

Когато каишката е активна и правилно поставена на кучето, тя открива и коригира лай автоматично. Каишката започва от най-ниското ниво на интензивност и увеличава нивото на интензивност постепенно, докато кучето спре да лае. Когато кучето е спокойно, интензивността намалява с времето.

Обучение Интензивност и Методи

Можете да използвате няколко метода за да обучавате кучето си. В Pro 550 осигурява 7 нива на интензивна стимулация, които увеличават последователно 1-7.

Моментна стимулация: Прилага кратка стимулация, когато натиснете бутона за обучение, независимо от това колко време е натиснат клавиша.

Непрекъсната стимулация: Прилага стимулация на кучето през цялото време, натиснете клавиша за обучение, за максимален период от 8 секунди. Вашите стимулации трябва да бъдат много по-кратък от 8 секунди.

Тон: Активира звуков сигнал вместо стимулация. Тон може да се използва както за положително така и за отрицателно обучение в зависимост от вашата програма за обучение.

Вибрация: Прилага вибрации вместо стимулиране на кучето. Натиснете клавиша за обучение, за максимален период от 8 секунди. Ефективността на вибрации може да варира в зависимост от темперамента и опита на кучето.

Статус индикаторът мига за кратко при каишката, когато разпознава движение или коригира лай.

Зелен, кехлибар, или червена светкавица	Движение е било открито, и не се налага корекция.
Синя светкавица	Лай е бил открит, и се използва корекция.

ЗАБЕЛЕЖКА: Зелена, жълта или червена светкавица обозначава колко заряд остава в батерията на каишката.

Разрешаването на BarkLimiter функцията

На нашийник устройство, задръжте клавиша за захранване, докато индикаторът започне да мига в синьо.

Bark Odometer™

Когато изключите устройството, той мига в червено и зелено, за да докладват колко пъти устройството засича лай от последното му включване. Това може да ви помогне да следите лай поведението на кучето ви.

Червена светкавица	10 лай
Зелена светкавица	1 лай

Например, една червена светкавица, последвана от четири зелени показва, че устройството е открило 14 лайа.

Нула мигания показва, че устройството открива нула лайа.

Проверка на Bark Odometer

- 1 Махнете устройството от кучето
- 2 Разположете устройството, така че можете да видите LED
- 3 Задръжте бутона за включване, докато индикаторът за състояние се оцвети в червено, и пуснете.
- 4 Бройте червените и зелените мигания.

Използване на светлината

Можете да използвате функцията за светлина на вашето устр., за да се провери сдвоав. и безоп. за кучето през нощта.

- 1 Изберете каишка.
- 2 Преместете превключвателя на А.
- 3 Изберете най-горният бутон, за да включите светлината.
- 4 Изберете най-долният бутон, за да изключите светлин.

Веерг устройството

Pro 550 системата работи с допълнителни аксесоари, включително веерг. Устройството веерг излъчва голям обем звуци, за да предостави информация за местоположението и състоянието на вашите кучета. Можете да работите с веерг-а от разстояние с помощта на Pro 550. За повече информация или закупуване на аксесоари, отидете на <http://buy.garmin.com>.

Информация за устройството

Pro 550 Спецификации на устройството

Вид на батерията	Зареждаща се, сменяема литиево-йонна
Живот на батерията	60 часа типична употреба
Диапазон на работната темпер.	От -20° до 60°C
Темпер. диапазон на зареждане	От 0° до 40°C
Температура на съхранение (по-малко от 1 месец)	От -20° до 50°C
Температура на съхранение (по-малко от 3 месеца)	От -20° до 40°C
Температура на съхранение (по-малко от 1 година)	От -20° до 20°C
Воден рейтинг	IEC 60529 IPX7*
Обхват	1.6 km

*Устройството издържа на случайни излагане на вода до 1 метър за до 30 минути.

Pro 550 спецификации на каишката

Вид на батерията	Литиево-йонна
Живот на батерията	60 часа типична употреба
Диапазон на работната темпер	От -20° до 60°C
Темпер. диапазон на зарежд.	От 0° до 40°C
Температура на съхранение (по-малко от 1 месец)	От -20° до 50°C
Температура на съхранение (по-малко от 3 месеца)	От -20° до 35°C
Воден рейтинг	1 ATM*

*Устройството издържа еквивалент на налягане от 10 метра.

Проверка на нивото на батерията

Включете нашияника.

LED мига на всеки няколко секунди, докато устройството е включено. Цветът на светодиода за състоянието показва нивото на батерията.

Зелено	Батерията има добър заряд.
Жълто	Батерията трябва скоро да се зареди.

Червено	Нивото на батерията е много ниско и трябва да се зареди веднага.
Мига червено	Изтощена батерията и трябва да бъде заредена. функции за обучение не работят.

Pro 550 Инструкции смяна на батерията

⚠ ВНИМАНИЕ

Този продукт съдържа литиево-йонна батерия. За да се предотврати възможността от нараняване или повреда на продукта причинени от излагане на батерия на прекомерна топлина, не съхранявайте устройството на пряка слънчева светлина.

Не използвайте остри предмети за отстраняване на батерията.

⚠ ПРЕДУПРЕЖДЕНИЕ

Свържете се с локалния отдел за обезвреждане на отпадъците за правилно рециклиране на батериите.

Pro 550 Handheld компоненти на устройството

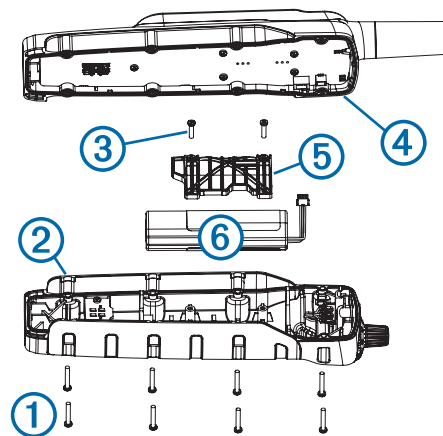

①	Винтове
②	Заден капак
③	Винтове за задният капак
④	Уплътнител
⑤	Капак на батерията
⑥	Батерия

Подмяна на Pro 550 Handheld батерията

Преди да смените батерията, трябва да премахнете всички замърсявания, вода, и отломки от устройството. Може също да ви трябва малка Phillips отвертка, включена в комплекта за смяна на батерията.

Можете да закупите батерия за смяна на <http://buy.garmin.com>. Вие трябва да използвате само официалени Garmin® резервни част.

- 1 Премахването осемте винта за сигурност от гърба на дустройството.
- 2 Повдигнете задната плоча.
- 3 Хванете конектора в близост до конектора, и издърпайте конектора перпендикулярна на платката, за да прекъснете конектора на батерията от устройството.
- 4 Хванете конектора за превключване в близост до конектора, и издърпайте конектора перпендикулярно за изключване на конектора от устройството.
- 5 Свалете двата винта от капака на батерията.
- 6 Повдигнете капака на батерията.
- 7 Премахване старата батерия, отбелязвайки ориентацията на батерията.

Батерията пасва плътно. Може да е необходимо да извадите батерията от задният капак с помощта на не-остър, не-метален предмет.

- 8 Инсталирайте новата батерия в с етикета нагоре, като се използва същата ориентация като старата батерия. Ориентацията на батерията е отбелязана, графично вътре в задната пластина.
- 9 Поставете капака на батерията в първон. му положение.
- 10 Затегнете винтовете.
- 11С новата батерия, свържете конектора на батерията в устройството.
Когато е правилно инсталиран, конектора щраква.
- 12Повторно свържете конектора на пвревключвателя.
Когато е правилно инсталиран, конектора щраква.
- 13 Проверете уплътнението да не е повреден или да не е прилепнало правилно.
- 14 Дръжте задният капак и устройството здраво заедно, и да поставите всички осем винта за сигурност, без затягане.
- 15 Уверете се че капака и устройството са изравнени без пропуски.
- 16 Затегнете винтовете равномерно.
- 17Проверете уплътнението да не стърчи от устройството.

Pro 550 компоненти на каишката

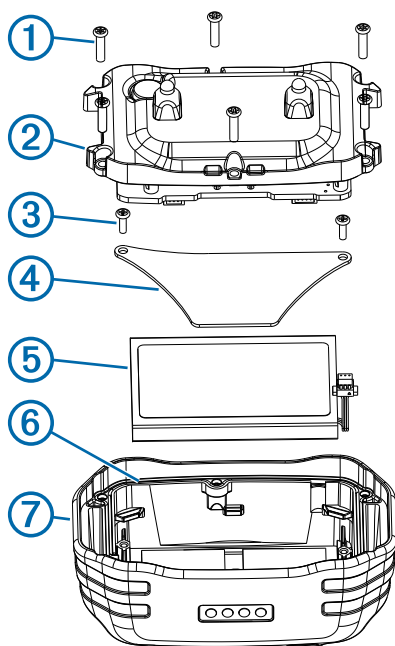

①	Винтове
②	Предна част
③	Винтове за батерията
④	Капак за батерията
⑤	Батерия
⑥	Уплътнение
⑦	Преден корпус

Получаване на повече информация

Можете да намерите повече информация за този продукт на интернет страницата на Garmin.

- Отидете на www.garmin.com/outdoor.
- Отидете на www.garmin.com/learningcenter.
- Отидете на <http://buy.garmin.com>, или се свържете с вашия дилър на Garmin за информация за допълнителните аксесоари и резервни части.

Регистриране на уреда

Помогнете ни за по-добра поддръжка, като регистрирате уреда още днес.

- Отидете на <http://my.garmin.com>.
- Дръжте касова бележка, фактура или фотокопие, на сигурно място.



913-397-8200
1-800-800-1020



0808 238 0000
+44 (0) 870 8501242



1-866-429-9296



+43 (0) 820 220230



+ 32 2 672 52 54



+385 1 5508 272
+385 1 5508 271



+420 221 985466
+420 221 985465



+ 45 4810 5050



+ 358 9 6937 9758



+ 331 55 69 33 99



+ 39 02 36 699699



(+52) 001-855-792-7671



0800 0233937



+47 815 69 555



00800 4412 454
+44 2380 662 915



(+35) 1214 447 460



+386 4 27 92 500



0861 GARMIN (427 646)
+27 (0)11 251 9999



+34 93 275 44 97



+49 (0)180 6 427646
20 ct./Anruf. a. d.
deutschen Festnetz,
Mobilfunk max. 60 ct./Anruf



+ 46 7744 52020

Garmin International, Inc.
1200 East 151st Street
Olathe, Kansas 66062, USA

Garmin (Europe) Ltd.
Liberty House, Hounslow Business Park
Southampton, Hampshire, SO40 9LR UK

Garmin Corporation
No. 68, Zhangshu 2nd Road, Xizhi Dist.
New Taipei City, 221, Taiwan (R.O.C.)

